

## Instrucciones de servicio

### Módulo electrónico

VEGADIF 65



Document ID:  
36132

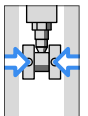

Presión diferencial

## Índice

<b>1</b>	<b>Acerca del presente documento</b>	
1.1	Función . . . . .	3
1.2	Grupo de destinatarios . . . . .	3
1.3	Simbología empleada . . . . .	3
<b>2</b>	<b>Para su seguridad</b>	
2.1	Personal autorizado . . . . .	4
2.2	Empleo acorde con las prescripciones. . . . .	4
2.3	Instrucciones de seguridad para zonas Ex . . . . .	4
2.4	Indicaciones acerca del medio ambiente . . . . .	4
<b>3</b>	<b>Descripción del producto</b>	
3.1	Construcción . . . . .	5
3.2	Modo de operación . . . . .	5
3.3	Embalaje, transporte y almacenaje . . . . .	5
<b>4</b>	<b>Montaje</b>	
4.1	Instrucciones generales . . . . .	7
4.2	Preparación de montaje . . . . .	7
4.3	Pasos de montaje. . . . .	7
<b>5</b>	<b>Puesta en marcha</b>	
5.1	Puesta en marcha . . . . .	10
<b>6</b>	<b>Conservar</b>	
6.1	Reparación del equipo . . . . .	11
<b>7</b>	<b>Desmontaje</b>	
7.1	Secuencia de desmontaje . . . . .	12
7.2	Eliminación . . . . .	12
<b>8</b>	<b>Anexo</b>	
8.1	Datos técnicos . . . . .	13

# 1 Acerca del presente documento

## 1.1 Función

Este manual de instrucciones ofrece las informaciones necesarias para un montaje rápido y la puesta en marcha segura de un módulo de repuesto. Por eso hay que leerla antes de la puesta en marcha.

## 1.2 Grupo de destinatarios

El presente manual de instrucciones está dirigido a los especialistas capacitados. Hay que facilitar el acceso de los especialistas al contenido del presente manual de instrucciones y aplicarlo.

## 1.3 Simbología empleada



### Información, consejos, indicaciones

Este símbolo caracteriza informaciones adicionales de gran utilidad.



**Cuidado:** La falta de atención de esas indicaciones de advertencia puede tener como consecuencia de fallos o interrupciones de funcionamiento.

**Advertencia:** La falta de atención de esas indicaciones de advertencia puede tener como consecuencia daños personales y/o un daño grave del equipo.

**Peligro:** La falta de atención de esas indicaciones de advertencia puede traer como consecuencia una lesión grave de personas y/o una destrucción del equipo.



### Aplicaciones Ex

Este símbolo caracteriza indicaciones especiales para aplicaciones Ex.



### Lista

El punto antepuesto caracteriza una lista sin secuencia obligatoria.



### Paso de procedimiento

Esa flecha caracteriza un paso de procedimiento individual.



### Secuencia de procedimiento

Los números antepuestos caracterizan pasos consecutivos de procedimiento.

## 2 Para su seguridad

### 2.1 Personal autorizado

Todas las manipulaciones descritas en este manual de instrucciones pueden ser realizadas solamente por especialistas capacitados, autorizados por el operador del equipo.

Durante los trabajos en y con el equipo siempre es necesario el uso del equipo de protección necesario.

### 2.2 Empleo acorde con las prescripciones

El módulo electrónico, la electrónica de transmisión, la carcasa y los módulos de proceso son módulos de repuesto para los sensores existentes.

### 2.3 Instrucciones de seguridad para zonas Ex

En caso de aplicaciones Ex tener en cuenta las instrucciones de seguridad específicas Ex. Estas forman parte del manual de instrucciones y se encuentran anexas en cada equipo con homologación Ex.

### 2.4 Indicaciones acerca del medio ambiente

La protección de la base natural de vida es una de las tareas más urgentes. Por eso hemos introducido un sistema de gestión del medio ambiente, con el objetivo de mejorar continuamente el medio ambiente empresarial. El sistema de gestión del medio ambiente está certificado por la norma DIN EN ISO 14001.

Ayúdenos a satisfacer esos requisitos, prestando atención a las indicaciones del medio ambiente en este manual de instrucciones:

- Capítulo "*Embalaje, transporte y almacenaje*"
- Capítulo "*Eliminación*"

## 3 Descripción del producto

### 3.1 Construcción

**Alcance de suministros** El alcance de suministros se compone de:

- Módulo electrónico VEGADIF 65
- Documentación
  - Este manual de instrucciones

### 3.2 Modo de operación

**Campo de aplicación** El módulo electrónico VEGADIF 65 es adecuado para el cambio por el transmisor de presión diferencial VEGADIF 65.

### 3.3 Embalaje, transporte y almacenaje

**Embalaje** Su equipo está protegido por un embalaje durante el transporte hasta el lugar de empleo. Aquí las solicitudes normales a causa del transporte se encuentran aseguradas mediante un control según la norma DIN EN 24180.

En caso de equipos estándar el embalaje es de cartón, compatible con el medio ambiente y reciclable. En el caso de versiones especiales se emplea adicionalmente espuma o película de PE. Elimine los desperdicios de material de embalaje a través de empresas especializadas en reciclaje.

**Transporte** Hay que realizar el transporte, considerando las instrucciones en el embalaje de transporte. La falta de atención puede tener como consecuencia daños en el equipo.

**Inspección de transporte** Durante la recepción hay que comprobar inmediatamente la integridad del alcance de suministros y daños de transporte eventuales. Hay que tratar correspondientemente los daños de transporte o los vicios ocultos determinados.

**Almacenaje** Hay que mantener los paquetes cerrados hasta el montaje, y almacenados bajo observación de las marcas de colocación y almacenaje puestas en el exterior.

Almacenar los paquetes solamente bajo esas condiciones, siempre y cuando no se indique otra cosa:

- No mantener a la intemperie
- Almacenar seco y libre de polvo
- No exponer a ningún medio agresivo
- Proteger de los rayos solares
- Evitar vibraciones mecánicas

**Temperatura de almacenaje y transporte**

- Temperatura de almacenaje y transporte ver "*Anexo - Datos técnicos - Condiciones ambientales*"
- Humedad relativa del aire 20 ... 85 %

## 4 Montaje

### 4.1 Instrucciones generales

#### Celdas de medida y electrónica de análisis

Los transmisores de presión VEGADIF 65 están dotados de un sistema electrónico de dos componentes: la celdas de medida y el sistema electrónico de evaluación. El sistema electrónico de la celda de medida en la conexión a proceso no es accesible para el cliente. El sistema electrónico de evaluación está en la carcasa en forma de módulo electrónico. El módulo electrónico puede ser sustituido por el usuario en caso de defecto.



En caso de aplicaciones Ex, solamente puede emplearse un equipo y un módulo electrónico con la homologación Ex correspondiente.

#### Número de serie del sensor

En caso de no existir ningún módulo electrónico local, puede pedirse través de la representación competente de VEGA. El pedido es posible **sin** o **con** el número de serie del sensor. Los números de serie están en la placa de tipos del equipo o en el comprobante de suministro.

El módulo electrónico **sin** número de serie no tiene datos **específicos del pedido**. Pero el funcionamiento del equipo también está asegurado sin esos datos. Ello brinda la posibilidad de tener el almacén una "Electrónica universal" para varios equipos de diferentes tipos.

El módulo electrónico **con** número de serie del sensor contiene datos **específicos del pedido** tales como material de la carcasa, conexión a proceso, sellado de celdas de medida, etc.

### 4.2 Preparación de montaje

Compruebe primeramente mediante el código de pedido, si está en posesión del módulo electrónico adecuado:

- Módulo electrónico DF-E.60Z para todos los VEGADIF 65 4 ... 20mA
- Módulo electrónico DF-E.60H para todos los VEGADIF 65 4 ... 20mA/HART
- El módulo electrónico DF-E.60P sirve para todos los VEGADIF 65 Profibus PA
- El módulo electrónico DF-E.60F sirve para todos los VEGADIF 65 Foundation Fieldbus.

### 4.3 Pasos de montaje

#### Pasos de montaje

El módulo electrónico está en la cámara de la electrónica. Las figuras a continuación indican la posición de la cámara de la electrónica en carcasas de una o dos cámaras.

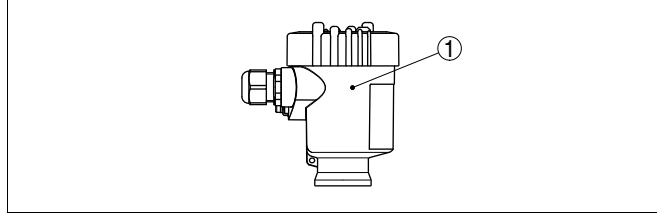

Fig. 1: Carcasa de una cámara

1 Posición de la caja de la electrónica

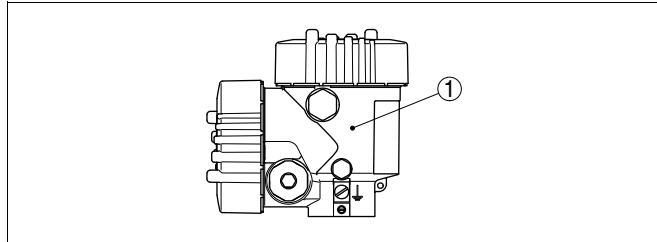

Fig. 2: Carcasa de dos cámaras

1 Posición de la caja de la electrónica

Proceder de la forma siguiente:

- 1 Desconectar la alimentación de voltaje
- 2 Destornillar la tapa de la cámara de la electrónica
- 3 Desconectar las líneas de conexión del sensor correspondiente según la instrucción de servicio
- 4 Aflojar los dos tornillos de fijación con un destornillador (Torx tamaño T 10 o ranura 4)

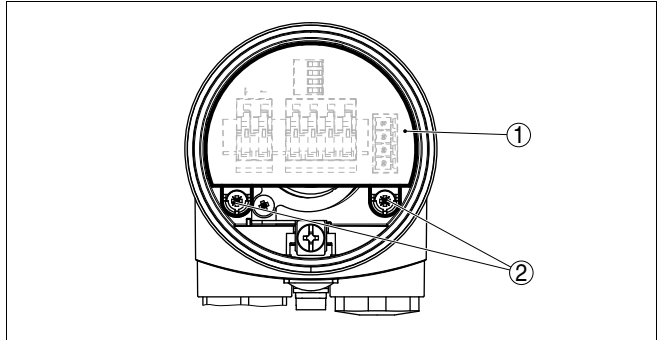

Fig. 3: Zafar los tornillos de sujeción

- 1 Módulo electrónico
- 2 Tornillos de sujeción (2 piezas)

5 Sacar el módulo electrónico actual por las palancas de apertura



#### Indicaciones:

Prestar atención a que no se vire la carcasa durante el cambio del sistema electrónico. Por esta causa el enchufe puede aparecer en otra posición.

- 6 Enchufar el módulo electrónico nuevo cuidadosamente. Durante esta operación atender que el enchufe esté en posición correcta.
- 7 Atornillar y fijar nuevamente ambos tornillos de fijación
- 8 Conectar las líneas de conexión del sensor correspondiente según la instrucción de servicio
- 9 Atornillar la tapa de la carcasa

Con esto termina el cambio de la electrónica.



En el caso de aplicaciones Ex hay que documentar internamente en la fábrica el cambio de módulo electrónico de forma general.

## 5 Puesta en marcha

### 5.1 Puesta en marcha

#### Puesta en marcha

Después del montaje del módulo electrónico y la conexión a la alimentación de tensión se cargan automáticamente los datos siguientes desde la electrónica de la celda de medida:

- Tipo de equipo
- Número de serie
- Fecha de calibración
- Rango de medida
- Ajuste de fábrica.

El equipo está generalmente listo para trabajar.

Si se emplea un a módulo electrónico sin número de serie del sensor o una "Electrónica universal" del almacén, entonces pueden cargarse localmente los datos específicos de pedido del sensor adicionalmente.



#### Información:

En caso de realizar la carga en el lugar hay que descargar anteriormente el fichero correspondiente del Internet (ver bajo *Datos del sensor*).

#### Cargar datos del sensor

Para ello ir al punto [serial number search](#), a través de "[www.vega.com](http://www.vega.com)". Después de la entrada de los números de serie se indican los datos de pedido del sensor.

Debajo de los datos de pedido están los "*Datos del sensor para servicio DTM*" en un fichero XML. Cargar ese archivo en el PC con "*Almacenar destino en*", transmitiéndolo a continuación al sensor a través de PACTware™ y el DTM de servicio.

#### Ajuste

Fundamentalmente hay que repetir todos los ajuste locales realizados previamente con el modulo electrónico antiguo, tales como ajuste de mín/max etc.



#### Consejos:

E emplear para ello la función de copia del módulo de control PLICSCOM o el software de control PACTware.

## 6 Conservar

### 6.1 Reparación del equipo

Proceder de la forma siguiente si es necesaria una reparación:

En Internet puede descargarse de nuestra página principal [www.vega.com](http://www.vega.com) en: "*Descargas - Formularios y Certificados - Formulario de reparación*" " un formulario de retorno (23 KB).

De esta forma nos ayudan a realizar la reparación de forma rápida y sin necesidad de aclaraciones.

- Llenar y enviar un formulario para cada equipo
- Limpiar el equipo, empacándolo a prueba de rotura
- Colocar el formulario lleno y una hoja de datos de seguridad eventualmente en la parte externa del equipo
- Favor de solicitar la dirección para la devolución a su representación correspondiente. Usted puede encontrar la representación correspondiente en nuestra página principal [www.vega.com](http://www.vega.com) en: "*Empresas - VEGA internacional*"

## 7 Desmontaje

### 7.1 Secuencia de desmontaje

Atender los capítulos "*Montaje*" y "*Conexión a la alimentación de tensión*" siguiendo los pasos descritos allí análogamente en secuencia inversa.

### 7.2 Eliminación

El módulo de repuesto se compone de materiales recuperables por establecimiento especializados de reciclaje. Para ello, hemos diseñado los módulos electrónicos de fácil desconexión y empleamos materiales recuperables.

#### **Directiva WEEE 2002/96/CE**

El presente módulo de visualización y configuración no responde a la directiva WEEE 2002/96/CE y las leyes nacionales correspondientes (en Alemania p. Ej. ElektroG). Llevar el equipo directamente a una empresa especializada de reciclaje, sin emplear para esto los puntos comunales de recogida. Los mismos pueden emplearse solamente para productos de uso privado según la directiva WEEE.

Una eliminación especializada evita consecuencias negativas sobre el hombre y el medio ambiente, posibilitando la recuperación de materias primas valiosas.

Materiales: ver "*Datos técnicos*"

Si no tiene posibilidades de eliminar el módulo de repuesto de forma especializada, consulte con nosotros acerca de las posibilidades de eliminación o devolución.

## **8 Anexo**

### **8.1 Datos técnicos**

#### **Datos técnicos**

---

tomar de la instrucción de servicio del sensor correspondiente.







Fecha de impresión:

VEGA Grieshaber KG  
Am Hohenstein 113  
77761 Schiltach  
Alemania  
Teléfono +49 7836 50-0  
Fax +49 7836 50-201  
E-Mail: [info@de.vega.com](mailto:info@de.vega.com)  
[www.vega.com](http://www.vega.com)



Las informaciones acerca del alcance de suministros, aplicación, uso y condiciones de funcionamiento de los sensores y los sistemas de análisis corresponden con los conocimientos existentes al momento de la impresión.

© VEGA Grieshaber KG, Schiltach/Germany 2010