

Manual de instruções

Aparelho de avaliação de dois canais para a detecção de nível limite para sensores condutivos

VEGATOR 132



Document ID: 46837



VEGA

Índice

1	Sobre o presente documento	4
1.1	Função	4
1.2	Grupo-alvo	4
1.3	Simbologia utilizada	4
2	Para sua segurança	5
2.1	Pessoal autorizado	5
2.2	Utilização conforme a finalidade	5
2.3	Advertência sobre uso incorreto	5
2.4	Instruções gerais de segurança	5
2.5	Instruções de segurança para áreas Ex	6
3	Descrição do produto	7
3.1	Construção	7
3.2	Modo de trabalho	7
3.3	Configuração	8
3.4	Embalagem, transporte e armazenamento	8
4	Montar	9
4.1	Informações gerais	9
5	Conectar à alimentação de tensão	10
5.1	Preparar a conexão	10
5.2	Passos para a conexão	11
5.3	Esquema de ligações	12
5.4	Esquema de ligações comando de quatro canais	13
6	Colocar em funcionamento	14
6.1	Sistema de configuração	14
6.2	Elementos de configuração	14
6.3	Ajuste do ponto de comutação com sensor condutivo	17
6.4	Teste de comprovação	19
6.5	Tabela de função nível limite	19
6.6	Tabela de função comando de dois pontos	20
7	Diagnóstico e assistência técnica	22
7.1	Conservar	22
7.2	Eliminar falhas	22
7.3	diagnóstico, mensagens de erro	22
7.4	Procedimento para conserto	23
8	Desmontagem	24
8.1	Passos de desmontagem	24
8.2	Eliminação de resíduos	24
9	Certificados e homologações	25
9.1	Homologações para áreas Ex	25
9.2	Conformidade	25
9.3	Sistema de gestão ambiental	25
10	Anexo	26
10.1	Dados técnicos	26
10.2	Dimensões	28
10.3	Direitos de propriedade industrial	29

10.4 Marcas registradas.....	29
------------------------------	----

Documentação complementar**Informação:**

A depender do modelo encomendado, é fornecida com o aparelho uma documentação complementar, que se encontra no capítulo "*Descrição do produto*".

Versão redacional: 2024-02-05

1 Sobre o presente documento

1.1 Função

O presente manual fornece-lhe as informações necessárias para a montagem, conexão e colocação do dispositivo em funcionamento, além de instruções importantes para a manutenção, eliminação de falhas e troca de componentes. Leia-o, portanto, antes do comissionamento e guarde-o bem como parte do produto, próximo ao dispositivo e sempre acessível.

1.2 Grupo-alvo

Este manual destina-se a pessoal devidamente formado e qualificado, deve ficar acessível a esse pessoal e seu conteúdo tem que ser aplicado.

1.3 Simbologia utilizada



ID do documento

Este símbolo na capa deste manual indica o ID documento. Introduzindo-se o ID do documento no site www.vega.com, chega-se ao documento para download.



Informação, nota, dica: este símbolo identifica informações adicionais úteis e dicas para um bom trabalho.



Nota: este símbolo identifica notas para evitar falhas, erros de funcionamento, danos no dispositivo e na instalação.



Cuidado: ignorar informações marcadas com este símbolo pode provocar danos em pessoas.



Advertência: ignorar informações marcadas com este símbolo pode provocar danos sérios ou fatais em pessoas.



Perigo: ignorar informações marcadas com este símbolo provocará danos sérios ou fatais em pessoas.



Aplicações em áreas com perigo de explosão

Este símbolo indica informações especiais para aplicações em áreas com perigo de explosão.



Lista

O ponto antes do texto indica uma lista sem sequência obrigatória.



Sequência definida

Números antes do texto indicam passos a serem executados numa sequência definida.



Eliminação

Este símbolo indica informações especiais para aplicações para a eliminação.

2 Para sua segurança

2.1 Pessoal autorizado

Todas as ações descritas nesta documentação só podem ser efetuadas por pessoal técnico devidamente qualificado e autorizado.

Ao efetuar trabalhos no e com o dispositivo, utilize o equipamento de proteção pessoal necessário.

2.2 Utilização conforme a finalidade

O VEGATOR 132 é um controlador universal para a ligação de sensores condutivos.

Informações detalhadas sobre a área de utilização podem ser lidas no capítulo "*Descrição do produto*".

A segurança operacional do dispositivo só ficará garantida se ele for utilizado conforme a sua finalidade e de acordo com as informações contidas no manual de instruções e em eventuais instruções complementares.

2.3 Advertência sobre uso incorreto

Se o produto for utilizado de forma incorreta ou não de acordo com a sua finalidade, podem surgir deste dispositivo perigos específicos da aplicação, por exemplo, um transbordo do reservatório, devido à montagem errada ou ajuste inadequado. Isso pode causar danos materiais, pessoais ou ambientais. Isso pode prejudicar também as propriedades de proteção do dispositivo.

2.4 Instruções gerais de segurança

O dispositivo atende aos padrões técnicos atuais, sob observação dos respectivos regulamentos e diretrizes. Ele só pode ser utilizado se estiver em perfeito estado técnico e um funcionamento seguro esteja garantido. A empresa proprietária do dispositivo é responsável pelo seu funcionamento correto. No caso de uso em produtos agressivos ou corrosivos que possam danificar o dispositivo, o usuário tem que se assegurar, através de medidas apropriadas, do seu funcionamento correto.

É necessário observar as instruções de segurança contidas neste manual, os padrões nacionais de instalação e os regulamentos vigentes relativos à segurança e à prevenção de acidentes também precisam ser observados.

Por motivos de segurança e garantia, intervenções que forem além dos manuseios descritos no manual de instruções só podem ser efetuadas por pessoal autorizado por nós. Modificações feitas por conta própria são expressamente proibidas. Por motivos de segurança, só podem ser usados acessórios indicados por nós.

Para evitar perigos, devem ser respeitadas as sinalizações e instruções de segurança fixadas no dispositivo.

2.5 Instruções de segurança para áreas Ex

Em aplicações em áreas com perigo de explosão (Ex) só devem ser utilizados dispositivos com a respectiva homologação Ex. Em aplicações Ex, observe as instruções de segurança específicas. Elas são parte integrante da documentação e são fornecidas com todos os dispositivos com homologação Ex.

3 Descrição do produto

3.1 Construção

Volume de fornecimento

São fornecidos os seguintes componentes:

- Controlador VEGATOR 132

O escopo adicional de fornecimento consiste em:

- Documentação
 - "*Instruções de segurança*" específicas para aplicações Ex (em modelos Ex)
 - Se for o caso, outros certificados



Informação:

Neste manual são descritas também características opcionais do dispositivo. O respectivo volume de fornecimento depende da especificação da encomenda.

Placa de características

A placa de características contém os dados mais importantes para a identificação e para a utilização do dispositivo:

- Tipo de dispositivo
- Informações sobre homologações
- Informações sobre a configuração
- Dados técnicos
- Número de série do dispositivo
- Código Q para identificação do aparelho
- Informações do fabricante

Documentos e software

Existem as seguintes possibilidades para encontrar os dados do pedido, os documentos ou o software do seu aparelho:

- Visite "www.vega.com" e digite no campo de pesquisa o número de série de seu dispositivo.
- Escaneie o código QR que se encontra na placa de características.
- Abra o app da VEGA Tools e introduza em "**Documentação**" o número de série.

3.2 Modo de trabalho

Área de aplicação

O VEGATOR 132 é um controlador de um canal para a detecção de nível limite com sensores condutivos da série EL. Através dos relés integrados, podem ser realizadas tarefas simples de regulação e comando. Aplicações típicas são funções de monitoração como proteção contra transbordo ou funcionamento a seco bem como comandos de bombas.

Princípio de funcionamento

Na medição condutiva é aplicado nos dois eletrodos uma tensão baixa. De forma alternativa é possível utilizar em reservatórios metálicos apenas um eletrodo. Neste caso, o cabo de ligação à massa precisa ser ligado ao reservatório. A utilização de corrente alternada evita uma decomposição eletrolítica das hastes da sonda e do produto. Se

o produto (condutor) tocar o(s) eletrodo(s), circula uma corrente que é medida e processada pelo controlador.

Por meio do potenciômetro o ponto de comutação do relé pode ser adequado à respectiva condutibilidade. Os relés de saída ligam quando esta corrente é atingida, a depender do modo operacional ajustado.

3.3 Configuração

Todos os elementos de configuração encontram-se em uma tampa frontal pivotante. Por meio de um bloco de interruptores DIL pode-se ajustar por ex. o modo operacional, o retardo de comutação bem como a função como master-slave Device. O ponto de comutação do relé pode ser regulado com um potenciômetro.

3.4 Embalagem, transporte e armazenamento

Embalagem

O seu dispositivo foi protegido para o transporte até o local de utilização por uma embalagem. Os esforços sofridos durante o transporte foram testados de acordo com a norma ISO 4180.

A embalagem do dispositivo é de papelão, é ecológica e pode ser reciclada. Em modelos especiais é utilizada adicionalmente espuma ou folha de PE. Elimine o material da embalagem através de empresas especializadas em reciclagem.

Transporte

Para o transporte têm que ser observadas as instruções apresentadas na embalagem. A não observância dessas instruções pode causar danos no dispositivo.

Inspeção após o transporte

Imediatamente após o recebimento, controle se o produto está completo e se ocorreram eventuais danos durante o transporte. Danos causados pelo transporte ou falhas ocultas devem ser tratados do modo devido.

Armazenamento

As embalagens devem ser mantidas fechadas até a montagem do dispositivo e devem ser observadas as marcas de orientação e de armazenamento apresentadas no exterior das mesmas.

Caso não seja indicado algo diferente, guarde os dispositivos embalados somente sob as condições a seguir:

- Não armazenar ao ar livre
- Armazenar em lugar seco e livre de pó
- Não expor a produtos agressivos
- Proteger contra raios solares
- Evitar vibrações mecânicas

Temperatura de transporte e armazenamento

- Consulte a temperatura de armazenamento e transporte em "*Anexo - Dados técnicos - Condições ambientais*"
- Umidade relativa do ar de 20 ... 85 %

4 Montar

4.1 Informações gerais

Opções de montagem

O VEGATOR 132 foi construído para a montagem em trilho (trilho de fixação 35 x 7,5 conforme a norma DIN EN 50022/60715). O grau de proteção IP20 permite uma montagem do aparelho em quadros de distribuição. Ele pode ser montado na horizontal e na vertical.



Nota:

Na montagem de diversos aparelhos sem distância entre si, a temperatura ambiente no local de montagem não pode ultrapassar 60 °C. É necessário manter uma distância de no mín. 2 cm até o próximo componente, na área da fenda de ventilação.



O VEGATOR 132 no modelo Ex é um instrumento com segurança intrínseca e não pode ser instalado em áreas com perigo de explosão. Uma operação segura só fica garantida se forem observados o manual de instruções e o certificado de exame de tipo UE. O VEGATOR 132 não pode ser aberto.

Na montagem, tem que ficar garantida uma distância de 50 mm (distância de arco) para os terminais com segurança intrínseca.

Condições ambientais

O aparelho é apropriado para condições ambientais normais e ampliadas conforme DIN/EN/BS EN/IEC/ANSI/ISA/UL/CSA 61010-1.

Assegure-se de que sejam respeitadas as condições ambientais apresentadas no capítulo "*Dados técnicos*".

5 Conectar à alimentação de tensão

5.1 Preparar a conexão

Instruções de segurança

Observe sempre as seguintes instruções de segurança:



Advertência:

Conecte sempre o aparelho com a tensão desligada.

- Conecte sempre o aparelho com a tensão desligada
- No caso de perigo de ocorrência de sobretensões, instalar dispositivos de proteção adequados



Nota:

Instale um dispositivo de corte com bom acesso para o dispositivo. O dispositivo de corte precisa ser indicada para o dispositivo (IEC/EN61010).

instruções de segurança para aplicações em áreas com perigo de explosão (áreas Ex) Alimentação de tensão



Em áreas com perigo de explosão, devem ser observados os respectivos regulamentos, certificados de conformidade e de teste de modelo dos sensores e dos aparelhos de alimentação.

Os dados da alimentação de tensão podem ser lidos no capítulo "Dados técnicos".

Cabo de ligação

A alimentação de tensão do VEGATOR 132 deve ser conectada com um cabo comum, de acordo com os padrões nacionais de instalação.

Os sensores devem ser conectados com cabo comum de dois fios sem blindagem. Caso haja perigo de dispersões eletromagnéticas superiores aos valores de teste para áreas industriais previstos na norma EN 61326, deveria ser utilizado um cabo blindado.

Assegure-se de que o cabo utilizado apresente a resistência térmica e a segurança contra incêndio necessárias para a temperatura ambiente máxima possível.

Blindagem do cabo e aterramento

Montar a blindagem em ambas as extremidades do cabo com potencial da massa. No sensor, a blindagem tem que ser conectada diretamente no terminal de aterramento interno. O terminal de aterramento externo da caixa do sensor tem que ser ligado com baixa impedância à compensação de potencial.

Caso possa haver correntes de compensação de potencial, a conexão no lado de avaliação tem que ser realizada através de um condensador de cerâmica (por exemplo, 1 nF, 1500 V). As correntes de compensação de potencial de baixa frequência serão então suprimidas, sem perda da proteção para os sinais de falha de alta frequência.

Cabo de ligação para aplicações Ex



No caso de aplicações em áreas com perigo de explosão, devem ser respeitados os respectivos regulamentos de instalação. Deve-se assegurar especialmente que não haja fluxo de corrente de compensação de potencial pela blindagem do cabo. Isso pode ser atingido através da utilização de um condensador para o aterramento em ambos os lados (vide descrição acima) ou através de uma compensação de potencial adicional.

5.2 Passos para a conexão

As barras de terminais encaixáveis podem ser removidas, quando necessário, para facilitar a conexão. Para a conexão elétrica, proceda da seguinte maneira:

1. Montar o aparelho como descrito no capítulo anterior
2. Ligar o cabo do sensor 1 nos terminais 1/2, se necessário, conectar a blindagem
3. Ligar o cabo do sensor nos terminais 4/5, se necessário, conectar a blindagem
4. Utilizando-se diversos aparelhos em um sensor (funcionamento master/slave), ligar terminal 3 de todos os aparelhos uns com os outros.
5. Conectar a alimentação de tensão desenergizada nos terminais 16/17
6. Conectar o relé 1 nos terminais 10/11/12
7. Conectar o relé 2 nos terminais 13/14/15

Com isso, a conexão elétrica foi concluída.

5.3 Esquema de ligações

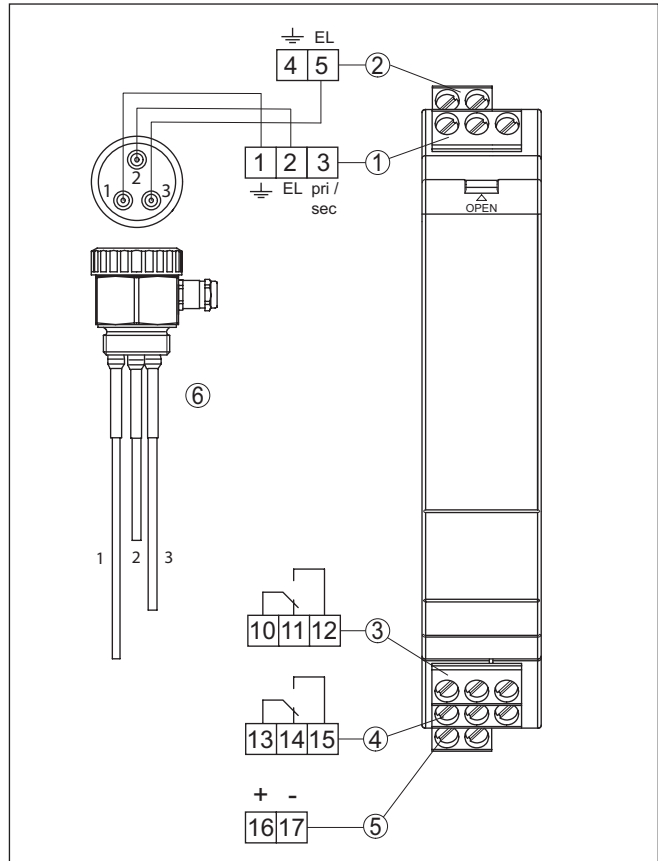

Fig. 1: Esquema de ligações VEGATOR 132

- 1 Circuito do senso 1 (terminais 1 + 2) e conexão master/slave (terminal 3), nível de enchimento máx. em comando de dois pontos
- 2 Circuito do sensor canal 2 (terminais 4 + 5), nível de enchimento mín. em comando de dois pontos
- 3 Saída de relé 1
- 4 Saída de relé 2
- 5 Alimentação de tensão
- 6 Sensor

Os terminais 1 e 4 são internamente circuitados em ponte. Utilizando-se um eletrodo com uma haste, os terminais 1 ou 4 são ligados com um reservatório metálico e os terminais 2 e 5 com o respectivo eletrodo. Em eletrodos com duas hastes, os terminais 1 ou 4 são colocados na haste mais longa e os terminais 2 e 5 na haste mais curta.



Informação:

Havendo necessidade os terminais de conexão podem ser removidos para a frente. Isto pode ser recomendável caso o espaço seja estreito ou em caso de troca um aparelho.

5.4 Esquema de ligações comando de quatro canais

Para o comando de quatro canais são necessários dois VEGATOR 132 que precisam ser configurados através do interruptor DIL em funcionamento master/slave.

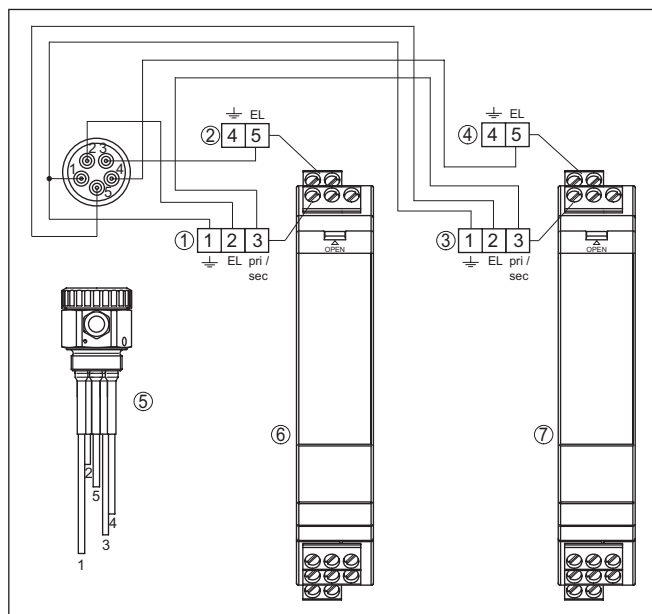

Fig. 2: Esquema de ligações VEGATOR 132

- 1 Circuito do senso 1 (terminais 1 + 2) e conexão master/slave (terminal 3), nível de enchimento máx. em comando de dois pontos
- 2 Circuito do sensor canal 2 (terminais 4 + 5), nível de enchimento mín. em comando de dois pontos
- 3 Circuito do senso 3 (terminais 1 + 2) e conexão master/slave (terminal 3), nível de enchimento máx. em comando de dois pontos
- 4 Circuito do sensor canal 4 (terminais 4 + 5), nível de enchimento mín. em comando de dois pontos
- 5 Sensor
- 6 VEGATOR 132 (master Device)
- 7 VEGATOR 132 (slave Device)

6 Colocar em funcionamento

6.1 Sistema de configuração

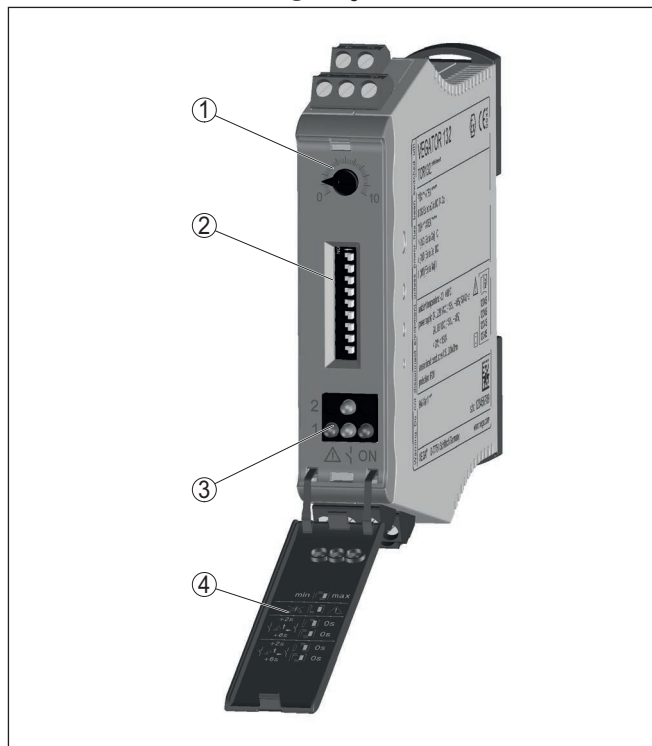

Fig. 3: Elementos de visualização e configuração

- 1 Potenciômetro para ajuste do ponto de comutação
- 2 Bloco de interruptores DIL
- 3 Lâmpadas de controle (LEDs)
- 4 Tampa frontal pivotante

6.2 Elementos de configuração

Lâmpadas de controle

As lâmpadas de controle (LEDs) na placa frontal mostram a operacionalidade, o estado de comutação e a sinalização de falha do aparelho.

- Verde
 - Lâmpada de controle de funcionamento
 - Tensão da rede ligada, aparelho ligado
- Vermelho
 - Lâmpada de sinalização de falha
 - Falha no circuito do sensor, defeito no sensor ou no cabo
 - No caso de ocorrer uma falha, o relé fica desenergizado

- Amarelo
 - Lâmpada de controle do relê
 - Brilha quando o relê está ativo (com fluxo de corrente)

Tampa frontal

Os elementos de configuração encontram-se atrás da tampa frontal pivotante. Para abrir, utilize uma chave de fenda junto com uma fenda no lado superior da tampa frontal. Para fechar, aperte a tampa em baixo e em cima na tampa frontal, até ouvir as pontas de engate engatarem.

Bloco de interruptores DIL

Atrás da tampa frontal, encontra-se um bloco de interruptores DIL, que apresentam a seguinte atribuição:

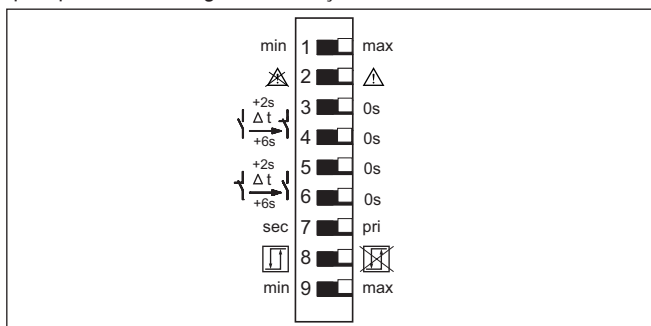

Fig. 4: Interruptor DIL VEGATOR 132

- 1 Modo operacional canal 1 (comutação mín./máx)
- 2 Monitoração do cabo canal 1 desl./lig.
- 3 Retardo de ligação 2 segundos
- 4 Retardo de ligação 6 segundos
- 5 Retardo de desligamento 2 segundos
- 6 Retardo de desligamento 6 segundos
- 7 Comutação Device master/slave
- 8 Comando de dois pontos LIG/DESLIG
- 9 Modo operacional canal 2 (comutação mín./máx.)

Modo operacional (comutação Mín./Máx)

Através do comutador Mín./Máx., ajusta-se o modo operacional desejado (detecção do nível mínimo/proteção contra funcionamento a seco ou detecção de nível máximo/proteção contra transbordo)

- **Proteção contra funcionamento a seco:** O relê é desligado quando é atingido o nível mínimo (estado seguro, isento de corrente) e novamente ligado quando é ultrapassado o nível mínimo de enchimento (ponto de ligação > ponto de desligamento)
- **Proteção contra transbordo:** O relê é desligado quando é atingido o nível máximo (estado seguro, isento de corrente) e novamente ligado quando é atingido o nível máximo de enchimento (ponto de ligação < ponto de desligamento)

Monitoração do cabo

O aparelho oferece a possibilidade de se controlar se há interrupção no cabo que vai ao sensor. Pré-requisito para tal é que entre ambos os eletrodos ou entre os eletrodos e o reservatório esteja ligada uma resistência de 220 kΩ. Com isto circula, mesmo que se trate de

eletrodo descoberto, uma corrente pequena que pode ser detectada. Ocorrendo interrupção no cabo, o LED de sinalização de falha acende-se na cor vermelha.



Nota:

A monitoração do cabo é feita apenas no canal 1. O canal 2 não é monitorado e, portanto, não precisa de nenhuma resistência de 220 k Ω . Se houver um sinal de avaria no canal 1, isto atuará em ambas as saídas, relé 1 e relé 2 vão para estado seguro.



Para aplicações Ex a resistência de 220 k Ω precisa ser homologada junto com o sensor. Para tal oferecemos uma resistência especialmente adequada para aparelhos VEGA, que possuem homologação. Mais informações podem ser lidas na documentação do respectivo sensor.

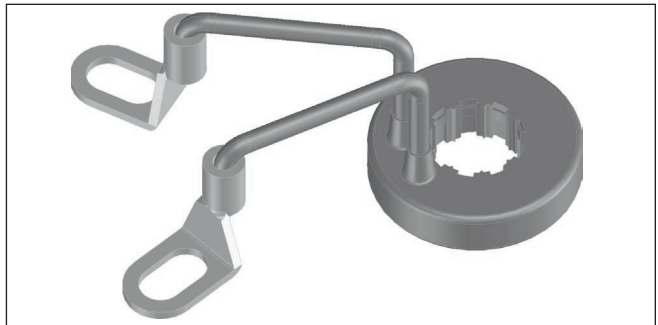

Fig. 5: Resistência Ex para monitoração do cabo em sensores da série EL



Nota:

A monitoração do cabo só deve ser ativada se a resistência de 220 k Ω entre ambos os sensores estiver ligada.

Retardo de ligação/desligamento

Através desses interruptores, a comutação do relé pode ser retardada no tempo indicado. Isso pode ser indicado, por exemplo, para superfícies do produto agitadas, a fim de evitar um comando de comutação indesejado. É possível ajustar separadamente o retardo de ligação e o retardo de desligamento. Se ambos os interruptores, por exemplo, do retardo de ligação forem ativados, os dois tempos são somados. Dessa forma, podem ser ajustados tempos de retardo de 2, 6 ou 8 segundos.

Device master/slave

Caso seja necessário conectar diversos aparelhos nos mesmos eletrodos, todos os VEGATOR 132 precisam ser interligados uns com os outros através do terminal 3. Um aparelho precisa ser configurado como master/slave, todos os outros como slave/Device. Por meio de sincronizações das tensões de medição é impedido que ocorram medições com erro nos circuitos de corrente.

Comando de dois pontos

Através deste interruptor, pode ser selecionado o seguinte modo de função:

- comando de um ponto (detecção de nível limite de dois canais com ponto de ligação e desligamento igual)
- Comando de dois pontos (detecção de nível limite cada pontos de ligar e de desligar diferentes)

Em um comando de dois pontos pode ser colocado o ponto de ligar e de desligar em diferentes lugares (histeres), ao contrário do comando de um ponto. Por meio da montagem e da distância de ambos os eletrodos, pode-se definir as histereses da forma desejada. Neste caso, o nível de enchimento máx. precisa ser estabelecido na entrada do sensor 1 e o nível de enchimento mín. na entrada de sensor 2.

A título de exemplo o comando de dois pontos é utilizado no enchimento ou no esvaziamento por meio de uma bomba. Desta forma, o enchimento de um reservatório pode ser ligado por ex. a 10 % e ser desligado novamente a 90 %. A saída do segundo canal comporta-se de forma idêntica ao do primeiro canal. Isso enquanto o modo operacional estiver regulado igual. Através da mudança do modo operacional a função do relé pode ser invertida.

Ajuste do ponto de comutação nível limite

O ponto de comutação pode ser adequado à condutibilidade do produto através do potenciômetro. Uma descrição mais detalhada pode ser encontrada no capítulo a seguir, a depender do modo operacional.

6.3 Ajuste do ponto de comutação com sensor condutivo

No uso de um sensor condutivo de nível limite, o ponto de comutação é definido pela posição de montagem ou pelo comprimento dos eletrodos. O ponto de comutação é ajustado para o produto a ser medido através do potenciômetro. A depender do modo operacional, ajuste agora o ponto de comutação como descrito a seguir.



Nota:

Para poder ajustar um ponto de comutação preciso e seguro, o reservatório tem que se encontrar cheio. O eletrodo deveria ficar coberto em aprox. 1 cm. Observe que o ponto de comutação ajustado somente vale para o produto atual. Se a condutibilidade elétrica do produto se alterar, o ponto de comutação tem que ser controlado e, se necessário, reajustado.

**proteção contra transbor-
do (func. máx.)**

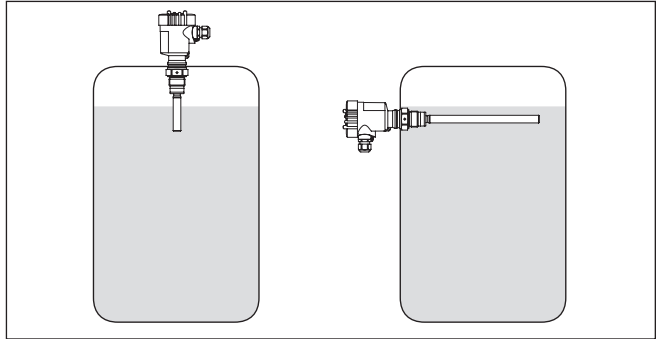

Fig. 6: Exemplos de aplicação proteção contra transbor-
do com chave de nível condutiva

1. Certifique-se de que no bloco de interruptores DIL o interruptor 1 está configurado em "**máx.**". Os interruptores para lig. e retardo de desligamento deveriam estar em "0 s".
2. O reservatório deveria estar vazio ou o sensor não deve estar coberto.
3. Ajuste o potenciômetro voltado para a esquerda, a indicação LED amarelo brilha.
4. Encher o reservatório até que o eletrodo seja coberto em aprox. 1 cm.
5. Gire o potenciômetro lentamente no sentido horário até que o LED amarelo se apague. Continue girando somente mais um pouco (aprox. 2 traços na escala) para que o ponto de comutação seja sempre atingido com segurança.

**proteção contra funciona-
mento a seco (func. mín.)**

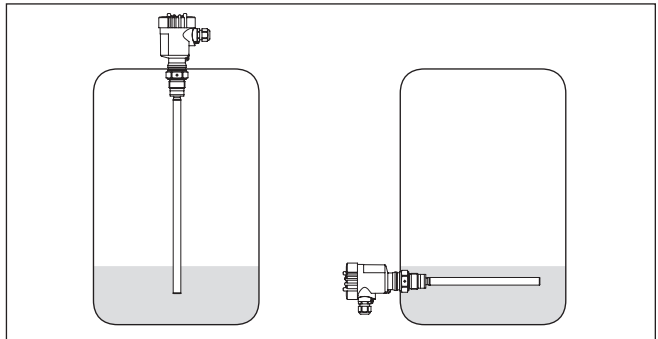

Fig. 7: Exemplos de aplicação proteção contra funciona-
mento a seco com chave de nível condutiva

1. Certifique-se de que no bloco de interruptores DIL o interruptor 1 está configurado em "**mín.**". Os interruptores para lig. e retardo de desligamento deveriam estar em "0 s".

2. O reservatório deveria estar vazio ou o sensor não deve estar coberto.
3. Ajuste o potenciômetro, girando-o totalmente para a esquerda, o LED não se acende
4. Encher o reservatório até que o eletrodo seja coberto em aprox. 1 cm
5. Gire o potenciômetro lentamente no sentido horário até que o LED amarelo se acenda. Continue girando somente mais um pouco (aprox. 2 traços na escala) para que o ponto de comutação seja sempre atingido com segurança.

6.4 Teste de comprovação



Nota:



Ao lidar com materiais nocivos ao meio ambiente é necessário evitar que o meio ambiente ou pessoas fiquem expostas a perigo. Após o término da colocação em funcionamento é necessário certificar-se se o modo de funcionamento do aparelho está correto. Para tal deve-se utilizar o Proof Test abaixo descrito.



- **Detecção de ruptura do fio:** Desconecte o cabo do sensor. Ele deve ficar desconectado durante este teste
 - O LED vermelho de sinalização precisa brilhar
 - O relé precisa estar desligado
- **Controle do ponto de comutação (proteção contra transbordo):** Encha o reservatório até o ponto de comutação ajustado
 - O respectivo relé precisa desligar quando o ponto de comutação é atingido
- **Controle do ponto de comutação (proteção contra funcionamento a seco):** Esvazie o reservatório até o ponto de comutação ajustado
 - O respectivo relé precisa desligar quando o ponto de comutação é atingido

6.5 Tabela de função nível limite





A tabela a seguir mostra os estados de comutação em dependência com o modo operacional ajustado e o nível de enchimento.

proteção contra transbordo do nível limite (máx.)

Sensor		Controlador		
Nível de enchimento	Eletrodo	LED amarelo (saída)	LED vermelho (falha)	Relé
	Descoberto			LIG

Sensor		Controlador		
Nível de enchimento	Eletrodo	LED amarelo (saída)	LED vermelho (falha)	Relé
	Coberto	○	○	DESLIG
qualquer	qualquer	○		DESLIG





Proteção contra funcionamento a seco nível limite (mín.)



Sensor		Controlador		
Nível de enchimento	Eletrodo	LED amarelo (saída)	LED vermelho (falha)	Relé
	Coberto		○	LIG
	Descoberto	○	○	DESLIG
qualquer	qualquer	○		DESLIG

6.6 Tabela de função comando de dois pontos





As tabelas a seguir mostram os estados de comutação em dependência com o modo operacional ajustado e o nível de enchimento.

Proteção contra transbordo comando de dois pontos

Sensor		Controlador		
Nível de enchimento	Eletrodo	LED amarelo (saída)	LED vermelho (falha)	Relé
	Descoberto		○	LIG
	Descoberto			
	Descoberto		○	LIG
	Coberto			

Sensor		Controlador		
Nível de enchimento	Eletrodo	LED amarelo (saída)	LED vermelho (falha)	Relé
	Coberto	○	○	DESLIG
	Coberto			
	Descoberto	○	○	DESLIG
	Coberto			
	Descoberto	☀	○	LIG
	Descoberto			
qualquer	qualquer	○	☀	DESLIG

Proteção contra funcionamento a seco comando de dois pontos

Sensor		Controlador		
Nível de enchimento	Eletrodo	LED amarelo (saída)	LED vermelho (falha)	Relé
	Descoberto	○	○	DESLIG
	Descoberto			
	Descoberto	○	○	DESLIG
	Coberto			
	Coberto	☀	○	LIG
	Coberto			
	Descoberto	☀	○	LIG
	Coberto			
	Descoberto	○	○	DESLIG
	Descoberto			
qualquer	qualquer	○	☀	DESLIG

7 Diagnóstico e assistência técnica

7.1 Conservar

Manutenção

Se o aparelho for utilizado conforme a finalidade, não é necessária nenhuma manutenção especial na operação normal.

limpeza

A limpeza contribui para que a placa de características e marcas no aparelho fiquem visíveis.

É necessário observar o seguinte:

- Utilize apenas produtos de limpeza que não sejam agressivos para a caixa, a placa de características e as vedações.
- Só utilize métodos de limpeza que seja de acordo com o grau de proteção do aparelho.

7.2 Eliminar falhas

Comportamento em caso de falhas

É de responsabilidade do proprietário do equipamento tomar as devidas medidas para a eliminação de falhas surgidas.

Causas de falhas

O aparelho garante um funcionamento altamente seguro. Porém, podem ocorrer falhas durante sua operação. Essas falhas podem por ex. apresentar as seguintes causas:

- Valor de medição do sensor incorreto
- Alimentação de tensão
- Falhas na fiação

Eliminação de falhas

As primeiras medidas são o controle do sinal de entrada e saída. O procedimento será descrito a seguir. Em muitos casos, isso permite identificar as causas e eliminar as falhas.

Comportamento após a eliminação de uma falha

A depender da causa da falha e das medidas tomadas, se necessário, executar novamente os passos descritos no capítulo "*Colocar em funcionamento*" ou controlar se está plausível e completo.

Hotline da assistência técnica - 24 horas

Caso essas medidas não tenham êxito, ligue, em casos urgentes, para a hotline da assistência técnica da VEGA - Tel. **+49 1805 858550**. A hotline está disponível também fora no horário normal de atendimento, 7 dias por semana, 24 horas por dia.

Pelo fato de oferecermos esse serviço para todo o mundo, o atendimento é realizado no idioma inglês. O serviço é gratuito. O único custo são as tarifas telefônicas.

7.3 diagnóstico, mensagens de erro

Sinal de falha

O controlador e os sensores conectados são permanentemente monitorados. Se ocorrerem irregularidades é ativado um sinal de falha. Em caso de mau funcionamento, a sinalização de falha se acende e a corrente dos relés é cortada (estado seguro).

O LED vermelho de sinalização de falha acende

Causa	Eliminação do erro
Sensor conectado incorretamente	● Controle a conexão elétrica de acordo com os esquemas de ligações
Interrupção do cabo	● Controle os cabos de ligação elétrica entre a sonda e o controlador
Sonda sem monitoração de ruptura de fio	● Controle se no sensor, entre ambos os eletrodos, há uma resistência de 220 kΩ ● Montar resistência de 220 kΩ ou desativar a monitoração de ruptura de fio

O controlador não comuta

Causa	Eliminação do erro
Falta tensão de serviço (lâmpada de controle verde apagada)	● Controle a conexão elétrica de acordo com os esquemas de ligações
Controlador com defeito	● Substituir o VEGATOR 132
Danificação mecânica da sonda de medição	● Substituir a sonda de medição
Baixa condutância do produto	● Controle se a condutibilidade do produto é de pelo menos 7,5 µS/cm
Contatos colados, por exemplo, após um curto-circuito	● Substituir o VEGATOR 132. Integrar eventualmente um fusível no circuito elétrico do contato

Função de comutação incorreta

Causa	Eliminação do erro
Modo operacional ajustado incorretamente (comutação min./máx.)	● Ajustar modo operacional correto no bloco de interruptores DIL

7.4 Procedimento para conserto

Em nossa homepage, você encontra informações detalhadas sobre como proceder, caso necessite de um reparo.

Gere uma folha de retorno com os dados do seu dispositivo. Isso agiliza o reparo, pois dispensa consultas posteriores desses dados.

Você precisa de:

- O número de série do dispositivo
- Uma breve descrição do problema
- Informações sobre o produto medido

Imprimir o Formulário de retorno gerado.

Limpe o aparelho e empacote-o de forma segura.

Envie o Formulário de retorno impresso e eventualmente uma ficha técnica de segurança juntamente com o dispositivo.

Você encontra o endereço para o envio no Formulário de retorno gerado.

8 Desmontagem

8.1 Passos de desmontagem

Leia os capítulos "*Montagem*" e "*Conectar à alimentação de tensão*" e execute os passos neles descritos de forma análoga, no sentido inverso.

8.2 Eliminação de resíduos



Entregue o aparelho à uma empresa especializada em reciclagem e não use para isso os postos de coleta municipais.

Remova antes pilhas eventualmente existente caso seja possível retirá-las do aparelho. Devem passar por uma detecção separada.

Caso no aparelho a ser eliminado tenham sido salvos dados pessoais, apague tais dados antes de eliminar o aparelho

Caso não tenha a possibilidade de eliminar corretamente o aparelho antigo, fale conosco sobre uma devolução para a eliminação.

9 Certificados e homologações

9.1 Homologações para áreas Ex

Para o aparelho ou a série de aparelhos, estão disponíveis ou em preparação modelos para uso em áreas com perigo de explosão.

Os respectivos documentos podem ser encontrados em nosso site.

9.2 Conformidade

O dispositivo atende as exigências legais das diretrizes ou regulamentos técnicos específicos do país em questão. Confirmamos a conformidade através de uma marcação correspondente.

As respectivas declarações de conformidade podem ser encontradas em nosso site.

9.3 Sistema de gestão ambiental

A proteção dos recursos ambientais é uma das nossas mais importantes tarefas. Por isso, introduzimos um sistema de gestão ambiental com o objetivo de aperfeiçoar continuamente a proteção ecológica em nossa empresa. Nosso sistema de gestão ambiental foi certificado conforme a norma DIN EN ISO 14001.

Ajude-nos a cumprir esses requisitos e observe as instruções ambientais nos capítulos "*Embalagem, transporte e armazenamento*" e "*Eliminação*" deste manual.

10 Anexo

10.1 Dados técnicos

Instrução para aparelhos homologados

Para aparelhos homologados (por exemplo, com homologação Ex), valem os dados técnicos nas respectivas instruções de segurança, que podem divergir, em alguns casos, dos dados aqui apresentados.

Todos os documentos de homologação podem ser baixados em nosso site.

Dados gerais

Forma construtiva	Aparelho para montagem em trilho 35 x 7,5 conforme EN 50022/60715
Peso	125 g (4.02 oz)
Material da caixa	Polycarbonato PC-FR
Bornes de ligação	
– Tipo de terminal	Terminal com parafuso
– Seção transversal do fio	0,25 mm ² (AWG 23) ... 2,5 mm ² (AWG 12)

Alimentação de tensão

Tensão de operação	
– Tensão nominal AC	24 ... 230 V (-15 %, +10 %), 50/60 Hz
– Tensão nominal DC	24 ... 65 V (-15 %, +10 %)
Consumo máx. de potência	2 W (8 VA)

Entrada de sensores

Quantidade	2 x para conexão de um eletrodo condutivo
Tipo de entrada	Ativo (alimentação do sensor pelo VEGATOR 132)
Transmissão de valores de medição	Corrente alternada
Resistência de atuação	500 Ω ... 200 kΩ, ajustável
Histerese	100 Ω ... 100 kΩ
Tensão nos terminais (sem carga)	Tensão retangular de 75 Hz 10 Vss
Monitoração de ruptura de cabo	
– Detecção de ruptura de fio	> 500 kΩ
– Resistência indicada no sensor	220 kΩ
Capacitância admissível do cabo	200 nF

Saída de relé

Quantidade	2 x relés de trabalho
Contato	Contato de comutação livre de potencial (SPDT)
Material de contato	AgSnO ₂ , banhado a ouro duro
Tensão de comutação	mín. 10 mV DC, máx. 253 V AC/50 V DC
Corrente dos contatos	mín. 10 μA DC, máx. 3 A AC, 1 A DC

Potência dos contatos ¹⁾	mín. 50 mW, máx. 500 VA, máx. 54 W DC
Ângulo da fase $\cos \phi$ em AC	$\geq 0,7$
Retardo de ligação/desligamento	
– Retardo básico	250 ms, $\pm 20 \%$
– Retardo ajustável	2/6/8 s, $\pm 20 \%$

Visualizações

Indicação dos LEDs

– Status da tensão de serviço	1 x LED verde
– Status da sinalização de falha	1 x LED vermelho
– Status relé de trabalho	2 x LED amarelo

Configuração

9 x interruptor DIL	Calibração modo operacional, comando de dois pontos, retardo de comutação, monitoração de linha, Devidе master/slave
1 x potenciômetro	Para o ajuste do ponto de comutação

Condições ambientais

Temperatura ambiente no local de montagem do aparelho	-20 ... +60 °C (-4 ... +140 °F)
Temperatura de transporte e armazenamento	-40 ... +70 °C (-40 ... +158 °F)
Umidade relativa do ar	< 96 %

Condições ambientais mecânicas

vibrações (oscilações)	Classe 4M4 segundo IEC 60721-3-4 (1 g, 4 ... 200 Hz)
Pancadas (choque mecânico)	classe 6M4 segundo IEC 60721-3-6 (10 g/11 ms, 30 g/6 ms, 50 g/2,3 ms)

Medidas de proteção elétrica

Grau de proteção	IP20
Categoria de sobretensão (IEC 61010-1)	
– até 2000 m (6562 ft) acima do nível do mar	III
– até 5000 m (16404 ft) acima do nível do mar	II
Grau de poluição	2

¹⁾ Caso sejam comutadas cargas indutivas ou correntes mais altas, o revestimento de ouro da superfície do contato do relé é danificado de forma irreversível. Se isso ocorrer, o contato não mais será apropriado para circuitos de correntes de sinalização de baixa intensidade.

Medidas de corte elétrico

Separação segura conforme VDE 0106, parte 1 entre todos os circuitos

- Tensão admissível 253 V AC
- Isolamento 5,1 kV DC

Homologações

Aparelhos com homologações podem apresentar dados técnicos divergentes, a depender do modelo.

Portanto, deve-se observar os respectivos documentos de homologação desses aparelhos, que são fornecidos juntamente com o equipamento ou que podem ser baixados na nossa homepage www.vega.com, digitando o número de série do aparelho no campo de pesquisa, e também na área geral de download.

10.2 Dimensões

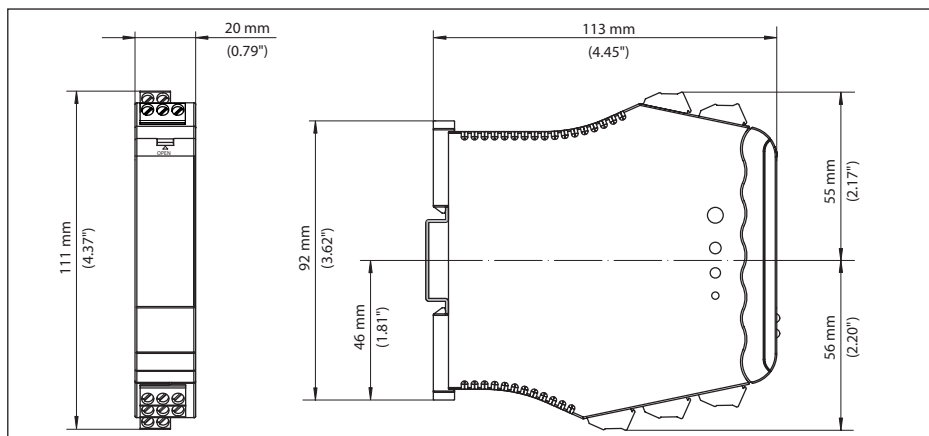

Fig. 8: Dimensões VEGATOR 132

10.3 Direitos de propriedade industrial

VEGA product lines are global protected by industrial property rights. Further information see www.vega.com.

VEGA Produktfamilien sind weltweit geschützt durch gewerbliche Schutzrechte.

Nähere Informationen unter www.vega.com.

Les lignes de produits VEGA sont globalement protégées par des droits de propriété intellectuelle. Pour plus d'informations, on pourra se référer au site www.vega.com.

VEGA lineas de productos están protegidas por los derechos en el campo de la propiedad industrial. Para mayor información revise la pagina web www.vega.com.

Линии продукции фирмы ВЕГА защищаются по всему миру правами на интеллектуальную собственность. Дальнейшую информацию смотрите на сайте www.vega.com.

VEGA系列产品在全球享有知识产权保护。

进一步信息请参见网站www.vega.com。

10.4 Marcas registradas

Todas as marcas e nomes de empresas citados são propriedade dos respectivos proprietários/ autores legais.

INDEX**A**

Ajuste do ponto de comutação 17
Alimentação de tensão 10
Aterramento 10

B

Blindagem do cabo 10
Bornes de ligação 11

C

Cabo de ligação 10
Causas de falhas 22
Código QR 7
Comando de dois pontos 16
Compensação de potencial 10
Conexão 12
conexão comando de quatro canais 13
Conserto 23

D

Device master/slave 16
Documentação 7

E

Eliminação de falhas 22

F

Falha
– Sinal de falha 22

G

Grau de proteção 9

H

Histerese 16
Hotline da assistência técnica 22

I

Interruptor DIL 15

L

Lâmpadas de controle 14
LEDs 14

M

Modelo Ex 9
Modo operacional 15
Monitoração do cabo 15

N

Nível limite 17
Número de série 7

P

Placa de características 7
Potenciômetro 17
Proteção contra funcionamento a seco 15
Proteção contra transbordo 15

R

Retardo de desligamento 16
Retardo de ligação 16

T

Trilho de fixação 9
Trilho de montagem 9

A large grid of graph paper for taking notes, consisting of approximately 30 columns and 40 rows. The grid is used for drawing, calculations, or note-taking.

Printing date:

VEGA

As informações sobre o volume de fornecimento, o aplicativo, a utilização e condições operacionais correspondem aos conhecimentos disponíveis no momento da impressão.

Reservados os direitos de alteração

© VEGA Grieshaber KG, Schiltach/Germany 2024



46837-PT-240220

VEGA Grieshaber KG
Am Hohenstein 113
77761 Schiltach
Alemanha

Telefone +49 7836 50-0
E-mail: info.de@vega.com
www.vega.com