

# Istruzioni d'uso

Trasduttore di pressione a sospensione  
con cella di misura in ceramica

## VEGAWELL 52

Bifilare: 4 ... 20 mA



Document ID: 35401



**VEGA**

## Sommario

<b>1</b>	<b>Il contenuto di questo documento .....</b>	<b>3</b>
1.1	Funzione .....	3
1.2	Documento destinato ai tecnici .....	3
1.3	Significato dei simboli.....	3
<b>2</b>	<b>Criteri di sicurezza .....</b>	<b>4</b>
2.1	Personale autorizzato.....	4
2.2	Uso conforme alla destinazione e alle normative .....	4
2.3	Avvertenza relativa all'uso improprio .....	4
2.4	Avvertenze di sicurezza generali .....	4
2.5	Conformità.....	5
2.6	Raccomandazioni NAMUR .....	5
2.7	Salvaguardia ambientale.....	5
<b>3</b>	<b>Descrizione del prodotto.....</b>	<b>6</b>
3.1	Struttura .....	6
3.2	Funzionamento .....	7
3.3	Calibrazione .....	7
3.4	Imballaggio, trasporto e stoccaggio.....	7
3.5	Accessori .....	8
<b>4</b>	<b>Montaggio.....</b>	<b>9</b>
4.1	Avvertenze generali.....	9
4.2	Operazioni di montaggio con morsa di fissaggio .....	10
4.3	Operazioni di montaggio con attacco filettato del cavo portante .....	11
4.4	Operazioni di montaggio con tronchetto filettato o custodia .....	12
<b>5</b>	<b>Collegamento all'alimentazione in tensione .....</b>	<b>13</b>
5.1	Preparazione del collegamento.....	13
5.2	Operazioni di collegamento.....	15
5.3	Schema di allacciamento .....	15
5.4	Fase d'avviamento .....	17
<b>6</b>	<b>Verifica periodica ed eliminazione dei disturbi.....</b>	<b>18</b>
6.1	Verifica periodica.....	18
6.2	Eliminazione di disturbi.....	18
6.3	Accorciare il cavo portante .....	19
6.4	Accorciare il cavo portante - esecuzione con custodia .....	19
6.5	Come procedere in caso di riparazione.....	21
<b>7</b>	<b>Smontaggio .....</b>	<b>22</b>
7.1	Sequenza di smontaggio.....	22
7.2	Smaltimento .....	22
<b>8</b>	<b>Appendice.....</b>	<b>23</b>
8.1	Dati tecnici .....	23
8.2	Dimensioni .....	30
8.3	Diritti di proprietà industriale.....	34
8.4	Marchio depositato.....	34

# 1 Il contenuto di questo documento

## 1.1 Funzione

Le presenti Istruzioni forniscono le informazioni necessarie per il montaggio, l'allacciamento e la messa in servizio dell'apparecchio, nonché indicazioni importanti per la manutenzione, l'eliminazione dei guasti, la sostituzione di pezzi e la sicurezza dell'utente. Leggerle perciò prima della messa in servizio e conservarle come parte integrante del prodotto nelle immediate vicinanze dell'apparecchio, in modo da poterle consultare all'occorrenza.

## 1.2 Documento destinato ai tecnici

Queste istruzioni si rivolgono al personale qualificato debitamente istruito che deve poter accedere ai contenuti e procedere alla relativa attuazione.

## 1.3 Significato dei simboli



### ID documento

Questo simbolo sulla copertina di queste istruzioni d'uso rimanda all'ID del documento. Inserendo l'ID del documento sul sito [www.vega.com](http://www.vega.com) è possibile accedere alla sezione di download per scaricare i diversi documenti.



**Informazione, indicazione, consiglio:** questo simbolo contrassegna utili informazioni ausiliarie e consigli per un impiego efficace.



**Indicazione:** questo simbolo contrassegna indicazioni per evitare disturbi, malfunzionamenti, danni agli apparecchi o agli impianti.



**Attenzione:** l'inosservanza delle informazioni contrassegnate con questo simbolo può provocare danni alle persone.



**Avvertenza:** l'inosservanza delle informazioni contrassegnate con questo simbolo può provocare seri danni alle persone o causarne il decesso.



**Pericolo:** l'inosservanza delle informazioni contrassegnate con questo simbolo avrà come conseguenza gravi danni alle persone o il loro decesso.



### Applicazioni Ex

Questo simbolo identifica le particolari istruzioni per gli impieghi Ex.



#### Elenco

Questo punto identifica le singole operazioni di un elenco, non soggette ad una sequenza obbligatoria.



#### Sequenza operativa

I numeri posti davanti ai passi operativi identificano la sequenza delle singole operazioni.



### Smaltimento

Questo simbolo contrassegna particolari istruzioni per lo smaltimento.

## 2 Criteri di sicurezza

### 2.1 Personale autorizzato

Tutte le operazioni descritte in questa documentazione devono essere eseguite unicamente da personale qualificato e autorizzato dal gestore dell'impianto.

Per l'uso dell'apparecchio indossare sempre l'equipaggiamento di protezione personale necessario.

### 2.2 Uso conforme alla destinazione e alle normative

Il tipo VEGAWELL 52 è un trasduttore di pressione per la misura di livello e d'altezza.

Informazioni dettagliate relative al campo di impiego sono contenute nel capitolo "*Descrizione del prodotto*".

La sicurezza operativa dell'apparecchio è garantita solo da un uso conforme alle normative, secondo le -Istruzioni d'uso- ed eventuali istruzioni aggiuntive.

### 2.3 Avvertenza relativa all'uso improprio

In caso di utilizzo improprio o non conforme alla destinazione, il prodotto può essere fonte di pericoli connessi alla specifica applicazione, per es. tracimazione del serbatoio in seguito a montaggio o regolazione errati. Ciò può causare danni alle persone, alle cose e all'ambiente e può inoltre compromettere le caratteristiche di protezione dell'apparecchio.

### 2.4 Avvertenze di sicurezza generali

L'apparecchio è allo stato dell'arte ed è conforme alle prescrizioni e alle direttive in vigore. Può essere utilizzato solo in perfette condizioni tecniche e massima sicurezza operativa. Il gestore è responsabile del funzionamento ineccepibile dell'apparecchio. In caso di impiego con prodotti aggressivi o corrosivi, in cui il malfunzionamento dell'apparecchio può avere conseguenze critiche, il gestore deve predisporre le misure necessarie per assicurarne il corretto funzionamento.

Le normative di sicurezza di queste istruzioni d'uso, gli standard nazionali s'installazione e le vigenti condizioni di sicurezza e di protezione contro gli infortuni.

Per ragioni di sicurezza e garanzia, gli interventi che vanno oltre le operazioni descritte nelle Istruzioni d'uso possono essere effettuati esclusivamente dal personale autorizzato dal costruttore. È espressamente vietata l'esecuzione di modifiche o trasformazioni. Per ragioni di sicurezza è consentito esclusivamente l'impiego degli accessori indicati dal costruttore.

Per evitare pericoli tener conto dei contrassegni e degli avvisi di sicurezza apposti sull'apparecchio.

## 2.5 Conformità

L'apparecchio è conforme ai requisiti di legge delle pertinenti direttive e dei regolamenti tecnici specifici del paese. Con il relativo contrassegno confermiamo la conformità.

Le relative dichiarazioni di conformità sono disponibili sulla nostra homepage.

## 2.6 Raccomandazioni NAMUR

La NAMUR è l'Associazione d'interesse per la tecnica di controllo di processo nell'industria chimica e farmaceutica in Germania. Le raccomandazioni NAMUR valgono come standard per la strumentazione di campo.

L'apparecchio soddisfa i requisiti stabiliti dalle seguenti raccomandazioni NAMUR:

- NE 21 – compatibilità elettromagnetica di strumenti
- NE 43 – livello segnale per l'informazione di guasto di convertitori di misura

Per ulteriori informazioni consultare il sito [www.namur.de](http://www.namur.de).

## 2.7 Salvaguardia ambientale

La protezione delle risorse naturali è un compito di assoluta attualità. Abbiamo perciò introdotto un sistema di gestione ambientale, allo scopo di migliorare costantemente la difesa dell'ambiente aziendale. Questo sistema è certificato secondo DIN EN ISO 14001.

Aiutateci a rispettare queste esigenze e attenetevi alle indicazioni di queste -Istruzioni d'uso- per la salvaguardia ambientale:

- Capitolo "*Imballaggio, trasporto e stoccaggio*"
- Capitolo "*Smaltimento*"

## 3 Descrizione del prodotto

### 3.1 Struttura

#### Materiale fornito

La fornitura comprende:

- Trasduttore di pressione VEGAWELL 52 con cavo portante
- Opzionalmente morsa di fissaggio, attacco filettato del cavo portante o custodia con filettatura
- Documentazione
  - Queste Istruzioni d'uso
  - Certificato di prova
  - Istruzioni supplementari "*Idoneità d'uso per acqua potabile*" (opzionale)
  - "*Normative di sicurezza*" specifiche Ex (per esecuzioni Ex)
  - Eventuali ulteriori certificazioni

#### Componenti

Il VEGAWELL 52 con cavo portante è costituito dai seguenti componenti:

- Elemento primario di misura
- Cavo portante
- Elemento opzionale di fissaggio o custodia con filettatura

I componenti sono disponibili in differenti esecuzioni.



Figura 1: Esempio di un VEGAWELL 52

- 1 Elemento primario di misura
- 2 Cavo portante

#### Targhetta d'identificazione

La targhetta d'identificazione contiene i principali dati relativi all'identificazione e all'impiego dell'apparecchio:

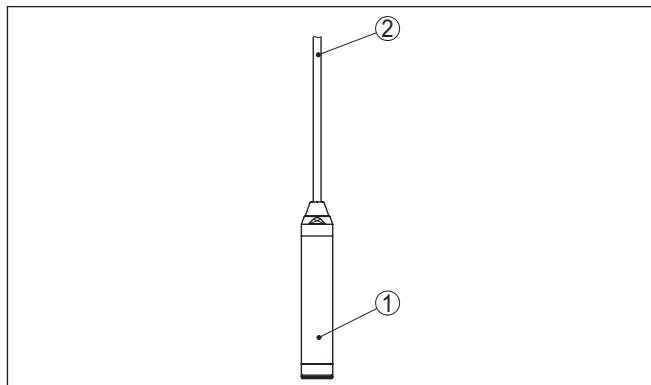
- Tipo di apparecchio
- Informazioni sulle omologazioni
- Informazioni sulla configurazione
- Dati tecnici
- Numero di serie dell'apparecchio
- Codice QR per l'identificazione dell'apparecchio
- Informazioni sul produttore

**Documenti e software**

Per trovare i dati dell'ordine, il documento o il software del vostro apparecchio, esistono diverse possibilità:

- Sul sito "[www.vega.com](http://www.vega.com)" inserire nel campo di ricerca il numero di serie dell'apparecchio.
- Scansionare il codice QR sulla targhetta d'identificazione.
- Aprire la VEGA Tools app e inserire il numero di serie nel campo "**Documentazione**".

**3.2 Funzionamento****Campo d'impiego**

Il VEGAWELL 52 è idoneo alla misura continua di livello su liquidi. Le applicazioni tipiche sono la misura nei settore delle acque/acque di scarico, in pozzi profondi e nel settore delle costruzioni navali.

**Principio di funzionamento**

L'elemento sensibile è la cella di misura CERTEC® con robusta membrana di ceramica. La pressione idrostatica, attraverso la membrana, determina una variazione di capacità della cella di misura, che viene poi trasformata in segnale d'uscita.

**Criterio di tenuta stagna**

La cella di misura CERTEC® è corredata di serie di una guarnizione laterale incastrata.

Gli apparecchi con doppia guarnizione sono corredata di un'ulteriore guarnizione frontale.



Figura 2: Montaggio affacciato della cella di misura CERTEC® con doppia guarnizione

- 1 Custodia rilevatore del valore di misura
- 2 Cella di misura
- 3 Guarnizione laterale per cella di misura
- 4 Guarnizione aggiuntiva anteriore per la cella di misura
- 5 Membrana

**3.3 Calibrazione**

Il VEGAWELL 52 con elettronica 4 ... 20 mA non ha opzioni di calibrazione.

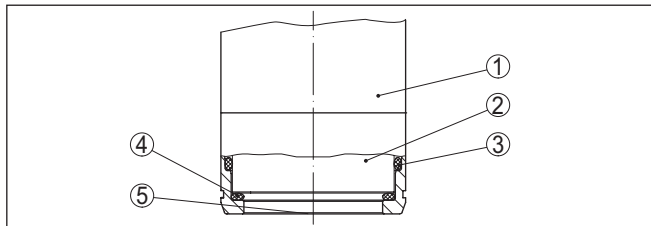
**3.4 Imballaggio, trasporto e stoccaggio**

Durante il trasporto l'apparecchio è protetto dall'imballaggio. Un controllo in base a ISO 4180 garantisce il rispetto di tutte le esigenze di trasporto previste.

L'imballaggio degli apparecchi è di cartone ecologico e riciclabile. Per le esecuzioni speciali si aggiunge polietilene espanso o sotto forma

**Imballaggio**

di pellicola. Smaltire il materiale dell'imballaggio tramite aziende di riciclaggio specializzate.

**Trasporto**

Per il trasporto è necessario attenersi alle indicazioni relative all'imballaggio di trasporto. Il mancato rispetto può causare danni all'apparecchio.

**Ispezione di trasporto**

Al ricevimento della merce è necessario verificare immediatamente l'integrità della spedizione ed eventuali danni di trasporto. I danni di trasporto constatati o difetti nascosti devono essere trattati di conseguenza.

**Stoccaggio**

I colli devono restare chiusi fino al momento del montaggio, rispettando i contrassegni di posizionamento e di stoccaggio applicati esternamente.

Salvo indicazioni diverse, riporre i colli rispettando le seguenti condizioni:

- Non collocarli all'aperto
- Depositarli in un luogo asciutto e privo di polvere
- Non esporli ad agenti aggressivi
- Proteggerli dall'irradiazione solare
- Evitare urti meccanici

**Temperatura di trasporto e di stoccaggio**

- Temperatura di stoccaggio e di trasporto vedi "*Dati tecnici - Condizioni ambientali*"
- Umidità relativa dell'aria 20 ... 85%

**Sollevamento e trasporto**

Se il peso degli apparecchi supera i 18 kg (39,68 lbs), per il sollevamento e il trasporto vanno impiegati dispositivi adeguati e omologati.

**3.5 Accessori****VEGABOX 03**

La VEGABOX 03 è una custodia di compensazione di pressione per il VEGAWELL 52 munita di filtro per l'aerazione.

**VEGADIS 82**

Il VEGADIS 82 è idoneo alla visualizzazione del valore di misura di sensori 4 ... 20 mA e 4 ... 20 mA/HART. Viene collegato al circuito di segnale.

**Squadretta di montaggio**

La squadretta di acciaio speciale AISI 304, robusta e ad alta resistenza al carico, è predisposta per il montaggio a parete degli apparecchi VEGA. La fornitura comprende il materiale di fissaggio occorrente.

## 4 Montaggio

### 4.1 Avvertenze generali

#### Condizioni di processo



#### Avviso:

Per ragioni di sicurezza, l'apparecchio può essere impiegato esclusivamente nell'ambito delle condizioni di processo ammesse. I dati in proposito sono riportati nel capitolo "*Dati tecnici*" delle istruzioni d'uso e sulla targhetta d'identificazione.

Prima del montaggio assicurarsi che tutti i componenti dell'apparecchio coinvolti nel processo siano adeguati alle effettive condizioni di processo.

Tra questi rientrano in particolare:

- Componente attivo di misura
- Attacco di processo
- Guarnizione di processo

Tra le condizioni di processo rientrano in particolare:

- Pressione di processo
- Temperatura di processo
- Caratteristiche chimiche dei prodotti
- Abrasione e influssi meccanici

#### Condizioni ambientali

Lo strumento è idoneo all'impiego in condizioni ambiente normali e ampliate secondo DIN/EN/BS EN/IEC/ANSI/ISA/UL/CSA 61010-1. Può essere impiegato sia all'intero, sia all'esterno.

#### Protezione per il trasporto e il montaggio

A seconda del trasduttore, il VEGAWELL 52 viene fornito con un coperchio di protezione o una protezione per il trasporto e il montaggio.



Figura 3: VEGAWELL 52, protezione per il trasporto e il montaggio

- 1 Elemento primario di misura
- 2 Protezione per il trasporto e il montaggio

Rimuovere la protezione dopo il montaggio e prima della messa in servizio dell'apparecchio.

In caso di prodotti con basso grado di imbrattamento, la protezione per il trasporto e il montaggio può essere lasciata sull'apparecchio come protezione contro gli urti.

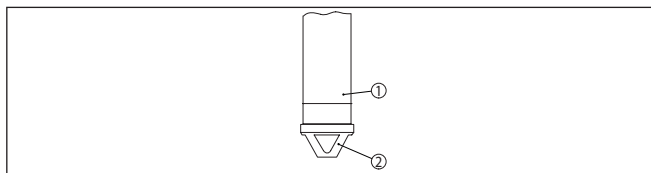
#### Posizione di montaggio

Movimenti laterali dell'elemento primario di misura possono provocare errori di misura. Montate perciò l'apparecchio in una zona tranquilla o in un idoneo tubo di protezione.

### Compensazione della pressione

Il cavo portante contiene un capillare per la compensazione della pressione atmosferica. Condurre perciò l'estremità del cavo in un vano asciutto o in una idonea morsetteria, ad esempio VEGABOX 03 o VEGADIS 82.

### Esempio di montaggio



Figura 4: Esempio di montaggio: VEGAWELL 52 in un bacino aperto con custodia di compensazione di pressione VEGABOX 03

## 4.2 Operazioni di montaggio con morsa di fissaggio

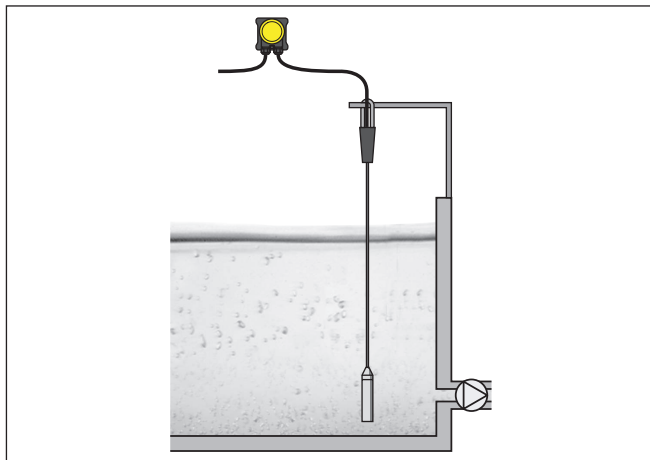

Figura 5: Morsa di ancoraggio

- 1 Cavo portante
- 2 Foro per la sospensione
- 3 Ganasce di fissaggio
- 4 Clip di guida

Montaggio del VEGAWELL 52 con morsa di fissaggio:

1. Appendere la morsa di fissaggio ad un apposito gancio a parete

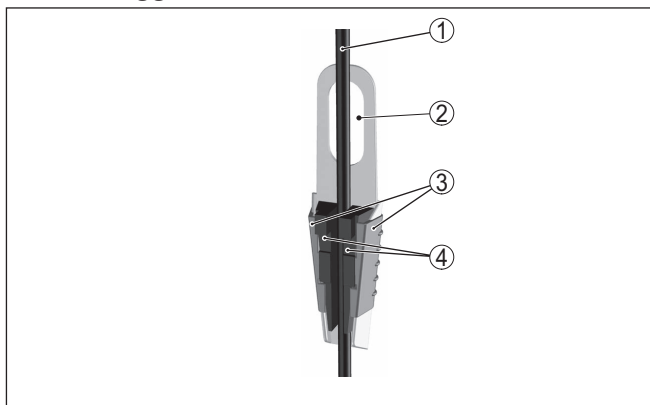
2. Abbassare il VEGAWELL 52 all'altezza di misura desiderata
3. Far scorrere verso l'alto le ganasce e stringere in mezzo il cavo portante
4. Tenere stretto il cavo portante, far scorrere le ganasce verso il basso e fissarle con un leggero colpo

Per rimuoverlo procedete nella sequenza inversa.

### 4.3 Operazioni di montaggio con attacco filettato del cavo portante



Figura 6: Struttura dell'attacco filettato del cavo portante

- 1 Cavo portante
- 2 Vite di tenuta
- 3 Manicotto conico
- 4 Cono di tenuta
- 5 Attacco filettato del cavo portante
- 6 Guarnizione

Montaggio del VEGAWELL 52 con attacco filettato del cavo portante:

1. Saldare il tronchetto sul cielo del serbatoio
2. VEGAWELL 52 posizionare all'altezza desiderata col tronchetto a saldare G1½ e/o 1½ NPT sul lato serbatoio
3. Infilare il cavo portante dal basso attraverso l'attacco filettato aperto
4. Far scorrere il cono di tenuta e il manicotto lungo il cavo portante, fissando manualmente con la vite di tenuta
5. Avvitare l'attacco filettato scorrevole al tronchetto, serrando con una chiave con apertura 30, serrare poi la vite di tenuta con una chiave con apertura 19

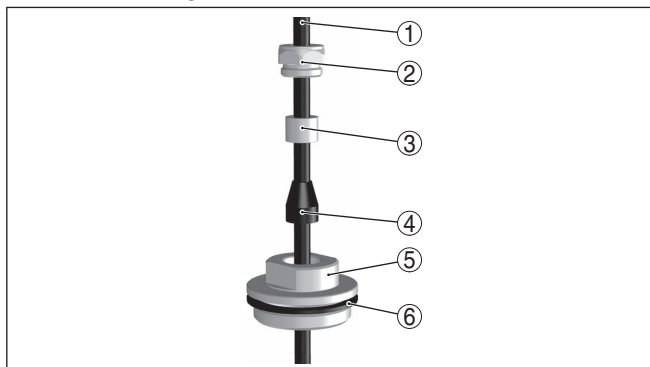
Correzione dell'altezza:

1. Allentare la vite di tenuta con una chiave apertura 19
2. Far scorrere sul cavo il cono di tenuta e il manicotto fino alla posizione desiderata
3. Serrare nuovamente la vite di tenuta

Per rimuoverlo procedete nella sequenza inversa.

#### 4.4 Operazioni di montaggio con tronchetto filettato o custodia



Figura 7: Custodia in resina

- 1 Custodia
- 2 Guarnizione
- 3 Filettatura

##### Montaggio nel serbatoio

Montaggio del VEGAWELL 52:

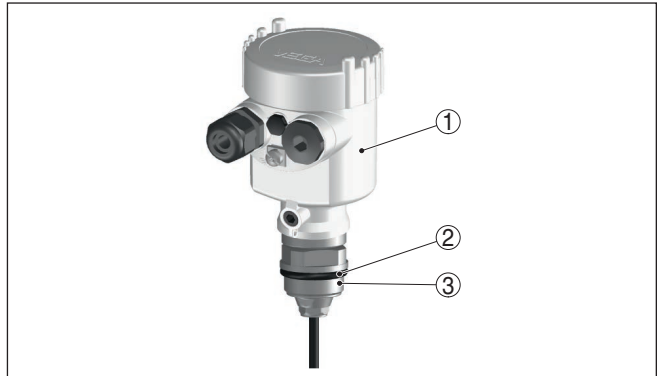
1. Saldare il tronchetto a saldare G1½ e/o 1½ NPT sul cielo del serbatoio
2. Spingere l'elemento primario di misura attraverso il tronchetto a saldare
3. Ruotare l'attacco filettato con guarnizione nel tronchetto e serrare a fondo con una chiave apertura 46 <sup>1)</sup>

Per rimuoverlo procedete nella sequenza inversa.

##### Montaggio su vasche

Montaggio del VEGAWELL 52:

1. Fissare la squadretta di montaggio alla parete della vasca all'altezza desiderata
2. Inserire l'elemento primario di misura attraverso l'apertura della squadretta di montaggio e il controdado.
3. Serrare a fondo il controdado sulla filettatura con apertura di chiave 46.

<sup>1)</sup> In caso di filettatura 1½ NPT ermetizzare con idoneo materiale resistente.

## 5 Collegamento all'alimentazione in tensione

### 5.1 Preparazione del collegamento

#### Normative di sicurezza

Collegate l'apparecchio in linea di massima solo in assenza di tensione.

L'apparecchio è corredato di uno scaricatore di sovratensione integrato. Per aumentare la protezione del circuito del segnale consigliamo scaricatori di sovratensione aggiuntivi esterni.

- Tipo B63-48 (Impiego in VEGAWELL 52 con custodia di resina) oppure
- Tipo ÜSB 62-36G.X (impiego in una custodia separata)

#### Rispettare le normative di sicurezza per le applicazioni Ex



In luoghi con pericolo d'esplosione attenersi alle normative e ai certificati di conformità e di prova d'omologazione dei sensori e degli alimentatori.

#### Sceita dell'alimentazione in tensione

L'alimentazione in tensione e il segnale in corrente passano attraverso lo stesso cavo di collegamento bifilare. Il campo dell'alimentazione in tensione può essere differente a seconda dell'esecuzione dell'apparecchio.

I dati relativi all'alimentazione in tensione sono contenuti nel capitolo "Dati tecnici".



#### Avviso:

Alimentare l'apparecchio tramite un circuito elettrico ad energia limitata (max. potenza 100 W) secondo IEC 61010-1, per es.:

- alimentatore di classe 2 (secondo UL1310)
- alimentatore SELV (Safety Extra Low Voltage) con adeguata limitazione interna o esterna di corrente in uscita

Tener conto delle seguenti ulteriori influenze per la tensione d'esercizio:

- Minore tensione in uscita dell'alimentatore a carico nominale (per es. con una corrente del sensore di 20,5 mA o 22 mA in caso di segnalazione di disturbo)
- Influenza di altri apparecchi nel circuito elettrico (vedi valori di carico al capitolo "Dati tecnici")

#### Sceita del cavo d'installazione

Il collegamento dell'apparecchio si esegue con un normale cavo d'installazione bifilare senza schermo. Il cavo schermato deve essere usato se si prevedono induzioni elettromagnetiche superiori ai valori di prova della EN 61326 per settori industriali.

Assicurarsi che la resistenza alla temperatura e la sicurezza antincendio del cavo utilizzato siano adeguate alla massima temperatura ambiente prevista per l'applicazione.

Usate un cavo a sezione circolare. Un diametro esterno del cavo di 5 ... 9 mm (0.2 ... 0.35 in) garantisce la tenuta stagna del pressacavo. Se utilizzate un cavo con un diametro diverso o una diversa sezione, scegliete un'altra guarnizione o utilizzate un pressacavo adeguato.



Figura 8: Collegamento del VEGAWELL 52 alla tensione d'alimentazione

- 1 Collegamento diretto
- 2 Collegamento mediante VEGABOX 03
- 3 Collegamento attraverso la custodia

### Schermatura del cavo e collegamento di terra

Se è necessario usare un cavo schermato, consigliamo di collegare al potenziale di terra le due estremità della schermatura del cavo. Nella custodia di allacciamento del sensore ovvero nella VEGABOX, la schermatura deve essere collegata direttamente al morsetto interno di terra. Il morsetto esterno di terra nella custodia deve essere collegato a bassa impedenza al potenziale di terra.

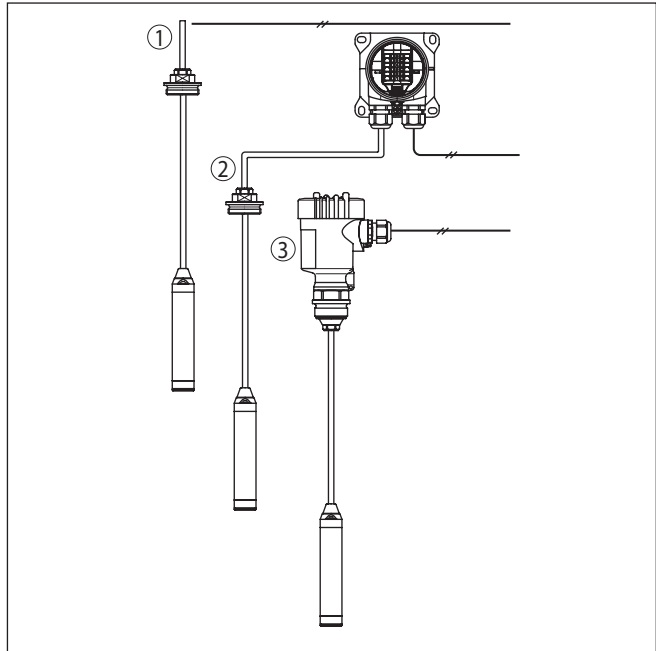

Negli impianti Ex il collegamento a terra si esegue conformemente alle normative d'installazione.

È necessario considerare che negli impianti galvanici e negli impianti di protezione catodica contro la corrosione vi sono notevoli differenze di potenziale. In caso di messa a terra dello schermo ad ambo i lati, ciò può causare correnti di schermatura di intensità non ammessa.



#### Informazione:

Le parti metalliche dell'apparecchio (attacco di processo, rilevatore del valore di misura, tubo di riferimento ecc) sono collegate conduttivamente al morsetto di terra interno ed esterno sulla custodia. Questo collegamento è direttamente metallico o per apparecchi con unità elettronica esterna è realizzato tramite lo schermo della speciale linea di collegamento.

I dati relativi ai collegamenti di potenziale all'interno dell'apparecchio sono contenuti nel capitolo "Dati tecnici".

## 5.2 Operazioni di collegamento

### Collegamento diretto

Procedere come descritto di seguito.

1. Posare il cavo portante fino al vano di connessione<sup>2)</sup>
2. Collegare le estremità dei conduttori ai morsetti secondo lo schema elettrico

### Collegamento mediante VEGABOX

Collegare il VEGAWELL 52 conformemente alla descrizione contenuta nelle -Istruzioni d'uso- della relativa VEGABOX.

## 5.3 Schema di allacciamento

### Collegamento diretto



Figura 9: Assegnazione dei conduttori di un cavo portante

- 1 Marrone (+): verso l'alimentazione in tensione e/o verso il sistema d'elaborazione
- 2 Blu (-): verso l'alimentazione in tensione e/o verso il sistema d'elaborazione
- 3 Schermatura
- 4 Capillare di compensazione della pressione con filtro

<sup>2)</sup> Il cavo portante confezionato in laboratorio. Dopo un eventuale accorciamento del cavo portante, fissare nuovamente al cavo la targhetta d'identificazione col relativo supporto.

### Collegamento mediante VEGABOX 03

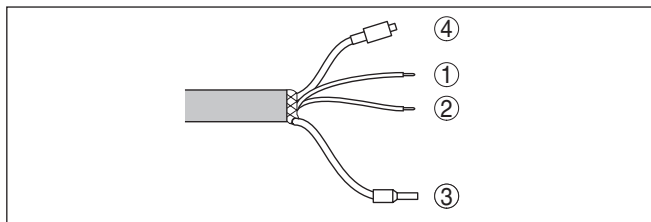

Figura 10: Schema di allacciamento VEGAWELL 52 4 ... 20 mA, 4 ... 20 mA/ HART

- 1 Al sensore
- 2 Verso l'alimentazione in tensione e/o verso il sistema d'elaborazione
- 3 Schermatura<sup>3)</sup>

Numero del conduttore	Colore conduttore/Polarità	Morsetto
1	marrone (+)	1
2	Blu (-)	2
	Schermatura	Collegamento di terra

### Collegamento attraverso la custodia

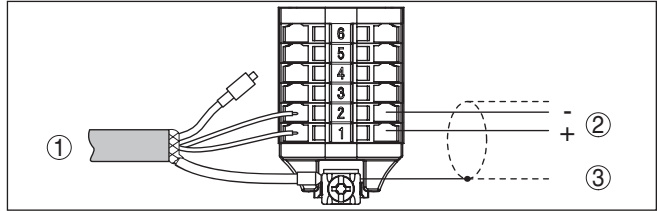

Figura 11: Schema elettrico custodia

- 1 Verso l'alimentazione in tensione e/o verso il sistema d'elaborazione

<sup>3)</sup> Collegare la schermatura al morsetto di terra, collegare correttamente a terra il morsetto esterno della custodia. I due morsetti sono in accoppiamento galvanico.

### Collegamento tramite VEGADIS 82

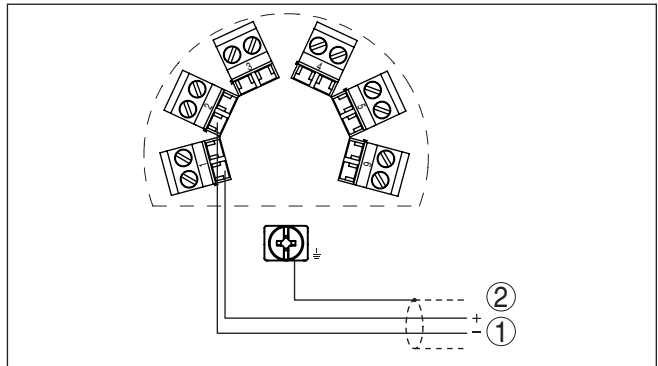

Figura 12: Schema di allacciamento VEGAWELL 52 per sensori 4 ... 20 mA

- 1 Al sensore
- 2 Morsetto per il collegamento della schermatura del cavo
- 3 All'alimentazione in tensione

Numero del conduttore	Colore conduttore/Polarità	Morsetto VEGADIS 82
1	marrone (+)	1
2	Blu (-)	2
	Schermatura	Morsetto di terra

### 5.4 Fase d'avviamento

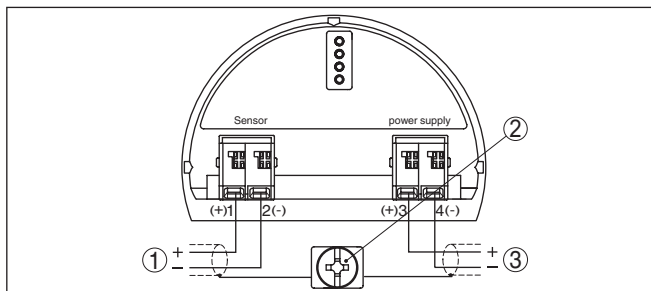
Dopo il collegamento del VEGAWELL 52 all'alimentazione in tensione e/o dopo il ripristino della tensione, l'apparecchio esegue un autotest:

- Controllo interno dell'elettronica
- Uscita 4 ... 20 mA salta su segnale d'avaria

Dopo la fase d'inizializzazione (indicazione vedere "Dati tecnici") l'apparecchio fornisce un segnale d'uscita di 4 ... 20 mA. Il valore corrisponde al livello attuale ed alle impostazioni già eseguite, ad es. alla taratura di laboratorio.

## 6 Verifica periodica ed eliminazione dei disturbi

### 6.1 Verifica periodica

#### Manutenzione

L'apparecchio, usato in modo appropriato durante il normale funzionamento, non richiede una particolare manutenzione.

#### Pulizia

La pulizia contribuisce a far sì che la targhetta d'identificazione e i contrassegni sull'apparecchio siano ben visibili.

In proposito prestare attenzione alle prescrizioni descritte di seguito.

- utilizzare esclusivamente detergenti che non intacchino la custodia, la targhetta d'identificazione e le guarnizioni
- impiegare solamente metodi di pulizia adeguati al grado di protezione dell'apparecchio

### 6.2 Eliminazione di disturbi

#### Comportamento in caso di disturbi

È responsabilità del gestore dell'impianto prendere le necessarie misure per eliminare i disturbi che eventualmente si presentassero.

#### Cause di disturbo

L'apparecchio offre la massima sicurezza funzionale. È tuttavia possibile che durante il funzionamento si verifichino disturbi. Queste le possibili cause:

- Sensore
- Processo
- Alimentazione in tensione
- Elaborazione del segnale

#### Eliminazione delle anomalie

Controllate prima di tutto il segnale d'uscita. Ciò consente spesso di determinare ed eliminare le cause dei disturbi.

#### Hotline di assistenza 24 ore su 24

Se non si dovesse ottenere alcun risultato, chiamare la Service Hotline VEGA al numero **+49 1805 858550**.

La hotline è disponibile anche al di fuori del normale orario d'ufficio, 7 giorni su 7, 24 ore su 24.

Poiché offriamo questo servizio in tutto il mondo, l'assistenza viene fornita in lingua inglese. Il servizio è gratuito, al cliente sarà addebitato solamente il costo della chiamata.

#### Controllare il segnale 4 ... 20 mA

Collegate un milliamperometro nell'ideale campo di misura, secondo lo schema elettrico.

Codici d'errore	Causa	Eliminazione
Segnale 4 ... 20 mA instabile	Nessuna compensazione di pressione	Controllare capillare ed eventualmente tagliarlo di netto
		Controllare la compensazione della pressione, eventualmente pulire il filtro

Codici d'errore	Causa	Eliminazione
Segnale 4 ... 20 mA as- sente	Allaccia- mento errato all'alimentazione in tensione	Controllare il collegamento secondo il capitolo " <i>Operazioni di collegamento</i> " ed eventualmente correggere secondo il capitolo " <i>Schema elettrico</i> "
	Nessuna ali- mentazione in tensione	Controllare che i collegamenti non siano interrotti, eventualmente ripristinarli
	Tensione di a- limentazione troppo bassa, impedenza del carico trop- po alta	Controllare ed adeguare



Per gli impieghi Ex attenersi alle regole previste per l'accoppiamento elettrico dei circuiti elettrici a sicurezza intrinseca.

**Comportamento dopo l'eliminazione dei disturbi**

A seconda della causa del disturbo e delle misure attuate è eventualmente necessario ripetere i passi operativi descritti nel capitolo "*Messa in servizio*" o eseguire un controllo di plausibilità e di completezza.

**6.3 Accorciare il cavo portante**

Il cavo portante può essere accorciato in base alle esigenze. Procedete in questo modo:

1. Togliere il supporto del filtro dal capillare
2. Ridurre il cavo portante alla lunghezza desiderata, eseguendo un taglio obliquo



**Avvertimento:**

Il capillare non deve essere compresso, per non compromettere la compensazione atmosferica. In caso di necessità correggere il taglio con un coltello ben affilato.

3. Spelare il cavo per ca. 10 cm, i conduttori per ca. 1 cm
4. Infilare il supporto del filtro

L'operazione è così conclusa

**6.4 Accorciare il cavo portante - esecuzione con custodia**

Il cavo portante può essere accorciato a piacere. Per le esecuzioni con custodia di resina o di acciaio speciale procedere in questo modo:

1. Svitare il coperchio della custodia
2. Allentare i morsetti a vite per estrarre le estremità dei conduttori del cavo portante
3. Bloccare il dado esagonale del manicotto filettato con una chiave apertura 46 e liberare la vite di tenuta con chiave apertura 22

**Avvertimento:**

La vite di tenuta é protetta con loctite rosa, fate attenzione alla coppia di scollamento.



Figura 13: Passo 4

1 SW 46

2 SW 22

4. Estrarre il cavo portante dal manicotto filettato, sfilare dal cavo la vite di pressione, il manicotto del cono e il cono di tenuta
5. Togliere il supporto del filtro dal capillare



Figura 14: Struttura della guarnizione del cavo

1 Linee di collegamento (fino a sei linee, in base all'esecuzione)

2 Schermatura del cavo

3 Capillare di compensazione della pressione con filtro

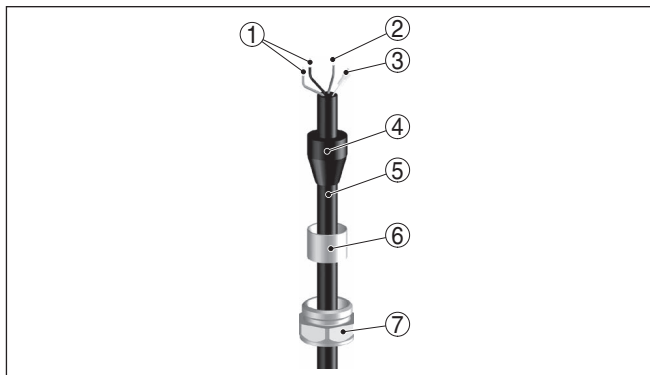
4 Cono di tenuta

5 Cavo portante

6 Manicotto conico

7 Vite di tenuta

6. Ridurre il cavo portante alla lunghezza desiderata, eseguendo un taglio obliquo

7. Spelare il rivestimento del cavo per ca. 10 cm e le estremità dei fili per ca. 1 cm, inserire il supporto del filtro
8. Infilare la vite di tenuta, il manicotto del cono e il cono di tenuta nel cavo portante e inserire il cavo nel manicotto filettato, condurre le estremità dei fili alla piastra di montaggio attraverso il pressacavo

L'operazione è così conclusa

## 6.5 Come procedere in caso di riparazione

Sulla nostra homepage sono disponibili informazioni dettagliate sulla procedura da seguire in caso di riparazione.

Generando un foglio di reso apparecchio con i dati del vostro apparecchio, ci consentite di eseguire la riparazione rapidamente e senza necessità di chiedervi ulteriori chiarimenti.

Tutto quello di cui avrete bisogno è:

- Il numero di serie dell'apparecchio
- Una breve descrizione dell'errore
- Se necessario, le informazioni sul prodotto

Stampare il foglio di reso apparecchio generato.

Pulire l'apparecchio e predisporre un imballo infrangibile.

Inviare l'apparecchio allegando il foglio di reso compilato e una eventuale scheda di sicurezza.

L'indirizzo per la spedizione è indicato sul foglio di reso apparecchio generato.

## 7 Smontaggio

### 7.1 Sequenza di smontaggio

Per lo smontaggio dell'apparecchio, eseguire in sequenza inversa le operazioni descritte nei capitoli "*Montaggio*" e "*Collegamento all'alimentazione in tensione*".

**Attenzione:**

Nell'eseguire lo smontaggio prestare attenzione alle condizioni di processo nei serbatoi o nelle tubazioni. Sussiste pericolo di lesioni, ad es. a causa di pressioni o temperature elevate o prodotti aggressivi o tossici. Evitare i pericoli adottando adeguate misure di protezione.

### 7.2 Smaltimento



Consegnare l'apparecchio a un'azienda di riciclaggio specializzata e non utilizzare i punti di raccolta comunali.

Rimuovere (per quanto possibile) eventuali batterie e smaltirle separatamente.

Se nel vecchio apparecchio sono memorizzati dati personali, cancellarli prima di procedere allo smaltimento.

Se non è possibile smaltire correttamente il vecchio apparecchio, contattateci per l'eventuale restituzione e il riciclaggio.

## 8 Appendice

### 8.1 Dati tecnici

#### Avvertenza per gli apparecchi omologati

Per gli apparecchi omologati (per es. con omologazione Ex) valgono i dati tecnici riportati nelle relative normative di sicurezza facenti parte della fornitura. Tali dati, per es. relativi alle condizioni di processo o all'alimentazione in tensione, possono variare rispetto a quelli qui riportati.

Tutti i documenti di omologazione possono essere scaricati dalla nostra homepage.

---

#### Materiali, pesi, forza di trazione

---

##### Materiali, a contatto col prodotto

- |   |  |
|---|--|
| – Elemento primario di misura                                   | 316L, acciaio duplex (1.4462), acciaio duplex (1.4462) con rivestimento in PE, PVDF, PP, titanio                                     |
| – Membrana  | Zaffiro-ceramica® (ossiceramica al 99,9 %)   |
| – Materiale d'assemblaggio membrana/ corpo base cella di misura | Scandaglio di vetro  |
| – Guarnizione della cella di misura - semplice                  | FKM (VP2/A) - con omologazione FDA e KTW, FFKM (Perlast G75S), FFKM (Kalrez 6375), EPDM (A+P 70.10-02/70.503-00)                     |
| – Guarnizione della cella di misura - doppia                    | FFKM (Perlast G75S)+FKM (V75J), FFKM (Kalrez 6375)+ FFKM (Kalrez 6375), EPDM (A+P 70.10-02/70.503-00) +EPDM (A+P 70.10-02/70.503-00) |
| – Cavo portante   | PE (omologato FDA e KTW), FEP, PUR   |
| – Pressacavo dell'elemento primario di misura                   | 316L   |
| – Guarnizione del cavo portante di PE, PUR                      | FKM  |
| – Guarnizione del cavo portante di FEP                          | FEP  |
| – Morsa di ancoraggio   | 316L   |
| – Attacco filettato del cavo portante                           | 316L, PVDF   |
| – Tronchetto filettato della custodia                           | 316L   |

##### Materiali, non a contatto col prodotto

- |  |                               |
|--|-------------------------------|
| – Custodia   | Resina PBT (poliestere), 316L |
| – Supporto della targhetta d'identificazione sul cavo portante | PE duro                       |
| – Rete di protezione trasporto                                 | PE                            |

##### Materiale della protezione del trasduttore

- |  |    |
|--|----|
| Coperchio di protezione per il trasporto del trasduttore ø 22 mm   | PE |
| Protezione per il trasporto e il montaggio del trasduttore ø 32 mm | PA |
| Protezione per il trasporto e il montaggio del trasduttore PVDF    | PE |
| Rete di protezione trasporto                                       | PE |

**Peso**

- Peso base ca. 0,8 kg (1.764 lbs)
- Cavo portante ca. 0,1 kg/m (0.07 lbs/ft)
- Morsa di ancoraggio ca. 0,2 kg (0.441 lbs)
- Attacco filettato del cavo portante ca. 0,4 kg (0.882 lbs)
- Custodia in resina ca. 0,8 kg (1.764 lbs)
- Custodia di acciaio speciale ca. 1,6 kg (3.528 lbs)

**Forza di trazione**

- Forza di trazione cavo portante max. 500 N (112.4045 lbf)

**Valori in ingresso****Campi nominali di misura e resistenza a sovraccarico in bar/kPa**

Le indicazioni sono volte a fornire una visione d'insieme e si riferiscono alla cella di misura. Sono possibili limitazioni dovute al materiale e al modello dell'attacco di processo. Sono rispettivamente valide le indicazioni della targhetta d'identificazione.

Campo nominale di misura	Resistenza a pressione massima	Resistenza a pressione minima
Pressione relativa		
0 ... 0,1 bar/0 ... 10 kPa	15 bar/1500 kPa	-0,2 bar/-20 kPa
0 ... 0,2 bar/0 ... 20 kPa	20 bar/2000 kPa	-0,4 bar/-40 kPa
0 ... 0,4 bar/0 ... 40 kPa	30 bar/3000 kPa	-0,8 bar/-80 kPa
0 ... 1 bar/0 ... 100 kPa	35 bar/3500 kPa	-1 bar/-100 kPa
0 ... 2,5 bar/0 ... 250 kPa	50 bar/5000 kPa	-1 bar/-100 kPa
0 ... 5 bar/0 ... 500 kPa	65 bar/6500 kPa	-1 bar/-100 kPa
0 ... 10 bar/0 ... 1000 kPa	90 bar/9000 kPa	-1 bar/-100 kPa
0 ... 25 bar/0 ... 2500 kPa	130 bar/13000 kPa	-1 bar/-100 kPa
Pressione assoluta		
0 ... 1 bar/0 ... 100 kPa	35 bar/3500 kPa	0 bar abs.
0 ... 2,5 bar/0 ... 250 kPa	50 bar/5000 kPa	0 bar abs.
0 ... 5 bar/0 ... 500 kPa	65 bar/6500 kPa	0 bar abs.
0 ... 10 bar/0 ... 1000 kPa	90 bar/9000 kPa	0 bar abs.
0 ... 25 bar/0 ... 2500 kPa	130 bar/13000 kPa	0 bar abs.

**Campi nominali di misura e resistenza a sovraccarico in psi**

Le indicazioni sono volte a fornire una visione d'insieme e si riferiscono alla cella di misura. Sono possibili limitazioni dovute al materiale e al modello dell'attacco di processo. Sono rispettivamente valide le indicazioni della targhetta d'identificazione.

Campo nominale di misura	Resistenza a pressione massima	Resistenza a pressione minima
Pressione relativa		
0 ... 1.5 psig	200 psig	-3 psig

Campo nominale di misura	Resistenza a pressione massima	Resistenza a pressione minima
0 ... 3 psig	290 psig	-6 psig
0 ... 6 psig	430 psig	-12 psig
0 ... 15 psig	500 psig	-15 psig
0 ... 35 psig	700 psig	-15 psig
0 ... 70 psig	950 psig	-15 psig
0 ... 150 psig	1300 psig	-15 psig
0 ... 350 psig	1900 psig	-15 psig
0 ... 900 psig	2900 psig	-15 psig
Pressione assoluta		
0 ... 15 psi	500 psi	0 psi
0 ... 35 psi	700 psi	0 psi
0 ... 70 psi	900 psi	0 psi
0 ... 150 psi	1300 psi	0 psi
0 ... 350 psi	1900 psi	0 psi

L'uso ripetuto del trasduttore di pressione al limite della sua resistenza a sovraccarico può causare ulteriori scostamenti di misura, che tuttavia non superano in genere lo 0,2%.

### Grandezza in uscita

Segnale in uscita	4 ... 20 mA
Range del segnale in uscita	3,8 ... 20,5 mA
Risoluzione del segnale	4 $\mu$ A
Segnale di guasto	22 mA
Max. corrente in uscita	22 mA
Fase d'inizializzazione	
– con uno scostamento di misura $\leq 0,2\%$	ca. 2 s
– con uno scostamento di misura $\leq 0,1\%$	ca. 15 s
Tempo di risposta del salto	
– con uno scostamento di misura $\leq 0,2\%$	ca. $\leq 100$ ms (ti: 0 s, 0 ... 63%)
– con uno scostamento di misura $\leq 0,1\%$	ca. $\leq 200$ ms (ti: 0 s, 0 ... 63%)

### Condizioni di riferimento e variabili esterne d'influenza (secondo DIN EN 60770-1)

Condizioni di riferimento secondo DIN EN 61298-1

– Temperatura	+15 ... +25 °C (+59 ... +77 °F)
– Umidità relativa dell'aria	45 ... 75 %
– Pressione dell'aria	860 ... 1060 mbar/86 ... 106 kPa (12.5 ... 15.4 psig)

Definizione di caratteristica	Impostazione punto d'intervento secondo IEC 61298-2
Caratteristica delle curve	Lineare
Posizione di riferimento per montaggio	Verticale, membrana di misura rivolta verso il basso
Influenza della posizione di montaggio	< 0,2 mbar/20 Pa (0.003 psig)

---

### Scostamento di misura determinato secondo il metodo del punto d'intervento secondo IEC 60770<sup>4)</sup>

---

Le indicazioni si riferiscono all'escursione di misura impostata. Turn down (TD) = campo nominale nominale/escursione di misura impostata.

Scostamento di misura nell'esecuzione < 0,2 %

- Turn down 1 : 1 fino a 5 : 1 < 0,2%
- Turn down fino a 10 : 1 < 0,04 % x TD

Scostamento di misura nell'esecuzione < 0,1 %

- Turn down 1 : 1 fino a 5 : 1 < 0,1%
- Turn down fino a 10 : 1 < 0,02% x TD

---

### Influenza della temperatura del prodotto e/o ambientale

---

Le indicazioni si riferiscono all'escursione di misura impostata. Turn down (TD) = campo nominale nominale/escursione di misura impostata.

#### Coefficiente medio di temperatura del segnale di zero

In un campo di temperatura compensato 0 ... +80 °C (+32 ... +176 °F), temperatura di riferimento 20 °C (68 °F).

Coefficiente medio di temperatura del segnale di zero con esecuzione < 0,2 %

- Turn down 1 : 1 < 0,15%/10 K
- Turn down fino a 5 : 1 < 0,2%/10 K
- Turn down fino a 10 : 1 < 0,25 %/10 K

Coefficiente medio di temperatura del segnale di zero con esecuzione < 0,1 %

- Turn down 1 : 1 < 0,05 %/10 K
- Turn down fino a 5 : 1 < 0,1 %/10 K
- Turn down fino a 10 : 1 < 0,15%/10 K

Fuori dal campo di temperatura compensato:

Coefficiente medio di temperatura del segnale di zero

- Turn down 1 : 1 typ. < 0,15 %/10 K

#### Variazione termica uscita in corrente

Vale anche per l'uscita **analogica** in corrente 4 ... 20 mA e si riferisce all'escursione di misura impostata.

Variazione termica uscita in corrente < 0,15 % con -40 ... +80 °C (-40 ... +176 °F)

<sup>4)</sup> Include la non linearità, l'isteresi e la non riproducibilità.

## Stabilità nel lungo termine (secondo DIN 16086)

Vale per la relativa uscita del segnale **digitale** (per es. HART, Profibus PA) e per l'uscita in corrente **analogica** 4 ... 20 mA nelle condizioni di riferimento. I dati si riferiscono all'escursione di misura impostata. Il Turn down (TD) è il rapporto fra campo di misura nominale ed escursione di misura impostata.

## Stabilità nel lungo termine segnale di zero ed escursione in uscita

Intervallo di tempo	Cella di misura ø 28 mm	Cella di misura ø 17,5 mm
Un anno	< 0,05% x TD	< 0,1% x TD
Cinque anni	< 0,1% x TD	< 0,2% x TD
Dieci anni	< 0,15% x TD	< 0,4% x TD

## Scostamento complessivo (conformemente a DIN 16086)

Lo scostamento totale  $F_t$ , detto anche scostamento di misura prtatico, è la somma della precisione di base  $F_p$  + la stabilità di deriva:

$$F_t = F_p + F_s$$

$$F_{\text{perf}} = \sqrt{((F_T)^2 + (F_{Kl})^2)}$$

Con

- $F_t$ :  $F_{\text{total}}$  scostamento totale
- $F_p$ :  $F_{\text{perf}}$  precisione di base
- $F_s$ :  $F_{\text{stab}}$  stabilità di deriva
- $F_T$ : Coefficiente di temperatura (influenza del prodotto e/o della temperatura ambiente)
- $F_{Kl}$ : scostamento di misura

## Condizioni ambientali

Temperatura ambiente

- Cavo portante PE -40 ... +60 °C (-40 ... +140 °F)
- Cavo portante PUR, FEP -40 ... +80 °C (-40 ... +176 °F)

Temperatura di trasporto e di stoccaggio -40 ... +80 °C (-40 ... +176 °F)

## Condizioni di processo

Max. pressione di processo elemento primario di misura

- Campo di misura 0,1 bar (1.45 psig) 15 bar (218 psig)<sup>5)</sup>
- Campo di misura 0,2 bar (2.9 psig) 20 bar (290 psig)<sup>6)</sup>
- Campo di misura da 0,4 bar (5.8 psig) 30 bar (435 psig)<sup>7)</sup>

<sup>5)</sup> Limitazione tramite resistenza a sovraccarico pressione massima della cella di misura.

<sup>6)</sup> Limitazione tramite resistenza a sovraccarico pressione massima della cella di misura.

<sup>7)</sup> Limitazione tramite passacavo

Grado di pressione dell'attacco di processo

- Attacco filettato del cavo portante 316L: PN 3, PVDF: in assenza di pressione
- Filettatura della custodia PN 3

Temperatura del prodotto, in base all'esecuzione

Cavo portante	Elemento primario di misura	Temperatura del prodotto
PE	Tutte le esecuzioni	-20 ... +60 °C (-4 ... +140 °F)
PUR	Tutte le esecuzioni	-20 ... +80 °C (-4 ... +176 °F)
	Rivestimento di PE	-20 ... +60 °C (-4 ... +140 °F)
FEP	Tutte le esecuzioni	-20 ... +80 °C (-4 ... +176 °F)
	Rivestimento di PE	-20 ... +60 °C (-4 ... +140 °F)

Resistenza alla vibrazione oscillazioni meccaniche con 4 g e 5 ... 100 Hz<sup>9)</sup>

Resistenza agli shock esecuzione G1 50 g, 2,3 ms secondo EN 60068-2-27 (shock meccanico)

### Dati elettromeccanici

Cavo portante

- Struttura due conduttori, una fune portante, un capillare di compensazione della pressione, calza schermante, pellicola, rivestimento
- Sezione dei conduttori 0,5 mm<sup>2</sup>
- Resistenza conduttore ≤ 0,036 Ω/m
- Max. forza di trazione 1200 N (269.8 lbf)
- Max. lunghezza 500 m (1640 ft)
- Min. raggio di curvatura 25 mm (0.984 in) con 25 °C (77 °F)
- Diametro ca. 8 mm (0.315 in)
- Forza di trazione per estrazione cavo rilevatore del valore di misura ≥ 650 N (146.1 lbf)
- colore (non Ex/Ex) - PE, PUR nero/blu
- Colore (non Ex/Ex) - FEP blu/blu
- Coppia di serraggio vite di tenuta 20 Nm

Passacavo custodia 1 x pressocavo M20 x 1,5 (cavo: ø 5 ... 9 mm), 1 x tappo cieco M20 x 1,5

Morsetti a vite per sezione del cavo fino a 1,5 mm<sup>2</sup> (AWG 16)

<sup>9)</sup> Controllo eseguito secondo le direttive del Germanischer Lloyd, caratteristica GL 2.

## Alimentazione in tensione

Tensione d'esercizio  $U_B$

- Apparecchio non Ex, scostamento di misura < 0,2% 8 ... 35 V DC
- Apparecchio non Ex, scostamento di misura < 0,1% 9,6 ... 35 V DC
- Apparecchio Ex ia 9,6 ... 30 V DC

Ondulazione residua ammessa

- < 100 Hz  $U_{ss} < 1 V$
- 100 Hz ... 10 kHz  $U_{ss} < 10 mV$

Protezione contro inversione di polarità Esistente

Resistenza di carico

- Calcolo  $(U_B - U_{min})/0,022 A$
- Esempio - apparecchi non Ex con  $U_B = 24 V DC$   $(24 V - 9,6 V)/0,022 A = 655 \Omega$

## Scaricatore di sovratensione integrato

Corrente nominale di dispersione (8/20  $\mu s$ ) 5 kA

Tempo min. di reazione < 25 ns

## Collegamenti di potenziale nell'apparecchio

Elettronica Non legata a potenziale

Collegamento galvanico fra elemento primario di misura, schermatura del cavo portante, nonché attacco di processo metallico e morsetto di terra sulla custodia

## Protezioni elettriche

Grado di protezione

- Elemento primario di misura IP68 (30 bar)
- Custodia IP66/IP67

Collegamento dell'alimentatore Reti della categoria di sovratensione III

Altitudine d'impiego sopra il livello del mare

- standard fino a 2000 m (6562 ft)
- con protezione contro le sovratensioni a monte fino a 5000 m (16404 ft)

Grado di inquinamento<sup>9)</sup> 4

Classe di protezione III

<sup>9)</sup> In caso di impiego con grado di protezione adeguato.

## 8.2 Dimensioni

### VEGAWELL 52, 316L/titanio 22 mm



Figura 15: VEGAWELL 52, con elemento primario di misura 316L/titanio 22 mm

- 1 Elemento primario di misura con morsa di fissaggio
- 2 Elemento primario di misura con attacco filettato del cavo portante
- L Lunghezza complessiva dal configuratore

VEGAWELL 52, titanio 33 mm

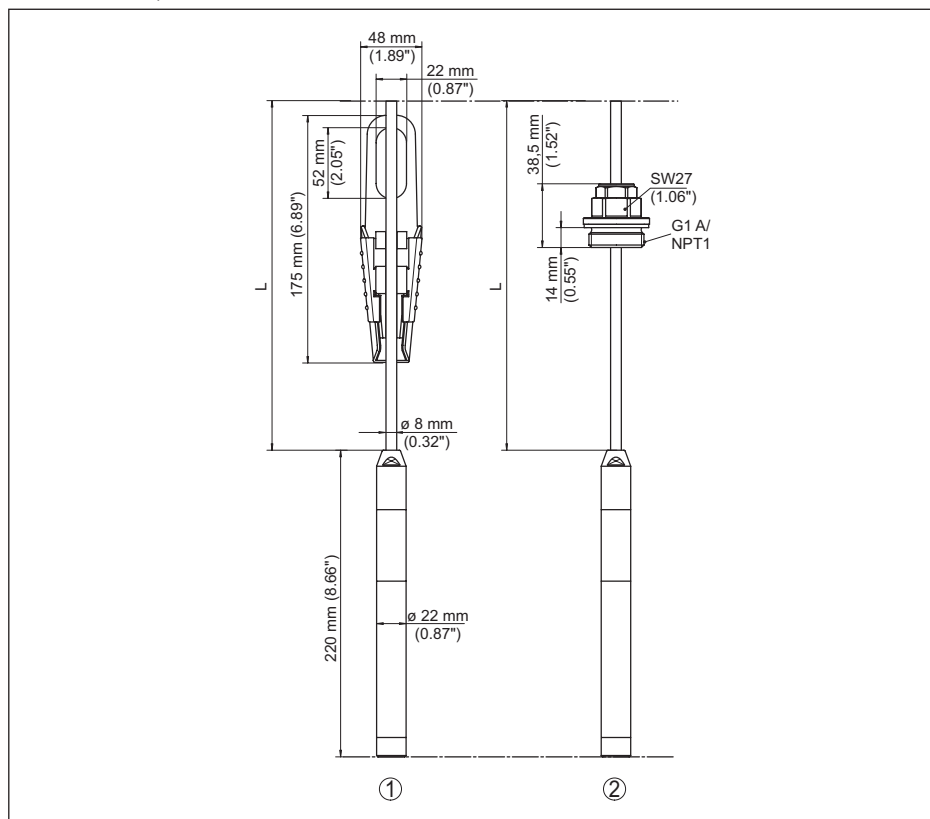

Figura 16: VEGAWELL 52, con elemento primario di misura titanio 33 mm

- 1 Elemento primario di misura titanio con morsa di fissaggio
- 2 Elemento primario di misura in titanio con attacco filettato del cavo portante
- 3 Elemento primario di misura titanio con filettatura e custodia di resina
- L Lunghezza complessiva dal configuratore

## VEGAWELL 52, acciaio inox duplex (1.4462)/PVDF

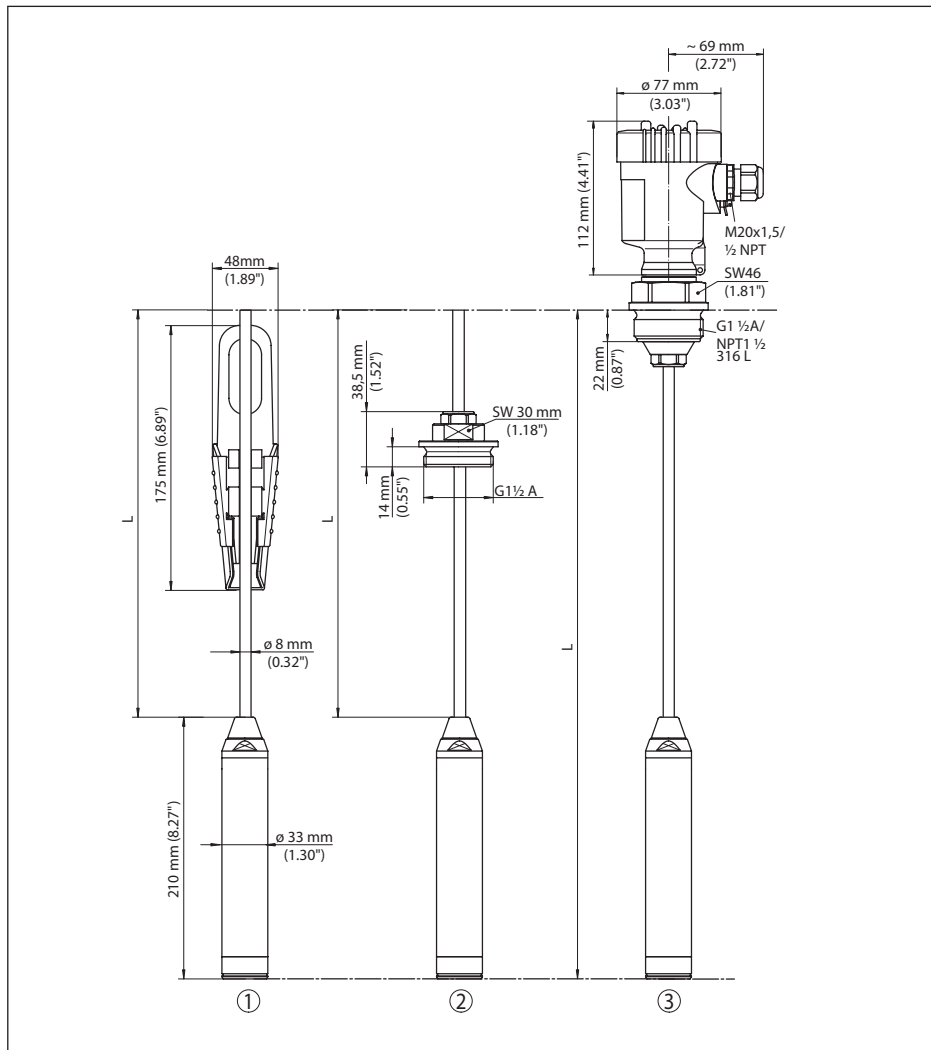

Figura 17: VEGAWELL 52, con elemento primario di misura acciaio inox duplex (1.4462)/PVDF

- 1 Elemento primario di misura acciaio inox duplex (1.4462) standard/guarnizione doppia con morsa di ancoraggio
  - 2 Elemento primario di misura acciaio inox duplex (1.4462) per pozzo profondo (cappello) con attacco filettato del cavo portante
  - 3 Elemento primario di misura acciaio inox duplex (1.4462) con rivestimento di PE
  - 4 Elemento primario di misura e attacco filettato del cavo portante in PVDF
  - 5 Elemento primario di misura acciaio inox duplex (1.4462) standard/guarnizione doppia con filettatura e custodia di resina
- L Lunghezza complessiva dal configuratore

**VEGAWELL 52, attacco filettato acciaio inox duplex (1.4462)**

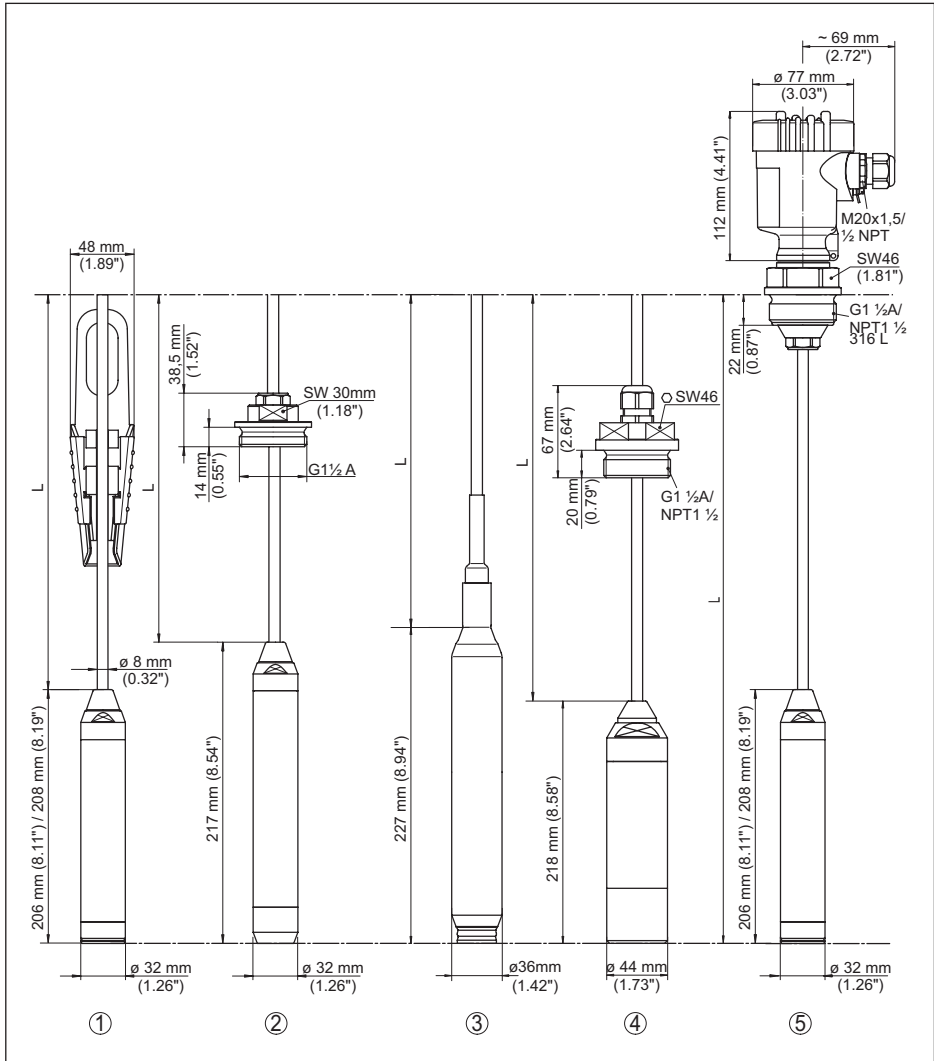

Figura 18: VEGAWELL 52, con attacco filettato ed elemento primario di misura acciaio inox duplex (1.4462)

- 1 Attacco filettato G $\frac{1}{2}$  internamente G $\frac{1}{4}$
- 2 Attacco filettato G1
- L Lunghezza complessiva dal configuratore

### 8.3 Diritti di proprietà industriale

VEGA product lines are global protected by industrial property rights. Further information see [www.vega.com](http://www.vega.com).

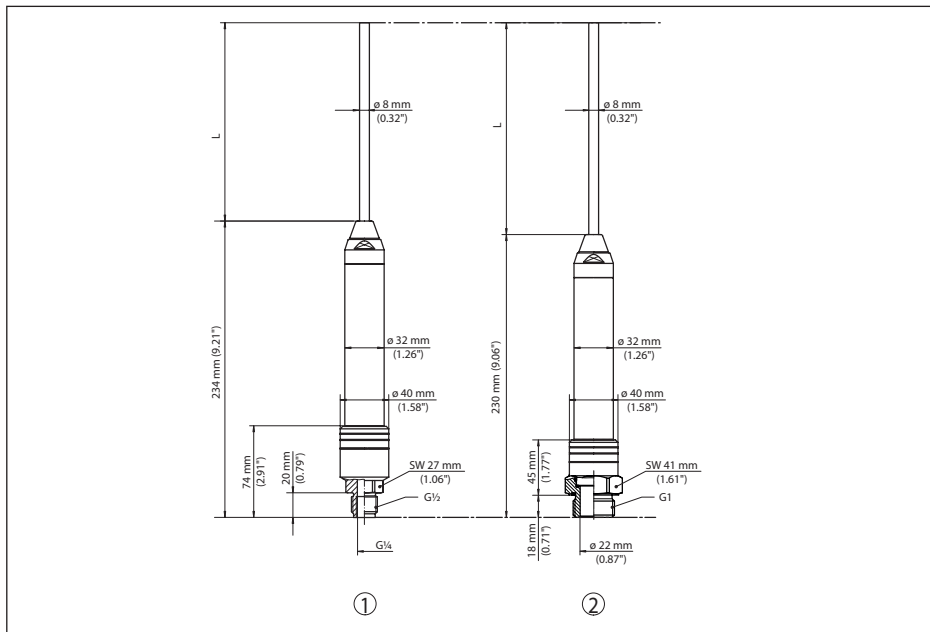
VEGA Produktfamilien sind weltweit geschützt durch gewerbliche Schutzrechte.

Nähere Informationen unter [www.vega.com](http://www.vega.com).

Les lignes de produits VEGA sont globalement protégées par des droits de propriété intellectuelle. Pour plus d'informations, on pourra se référer au site [www.vega.com](http://www.vega.com).

VEGA lineas de productos están protegidas por los derechos en el campo de la propiedad industrial. Para mayor información revise la pagina web [www.vega.com](http://www.vega.com).

Линии продукции фирмы ВЕГА защищаются по всему миру правами на интеллектуальную собственность. Дальнейшую информацию смотрите на сайте [www.vega.com](http://www.vega.com).

VEGA系列产品在全球享有知识产权保护。

进一步信息请参见网站<[www.vega.com](http://www.vega.com)。

### 8.4 Marchio depositato

Tutti i marchi utilizzati, i nomi commerciali e delle società sono proprietà del loro legittimo proprietario/autore.

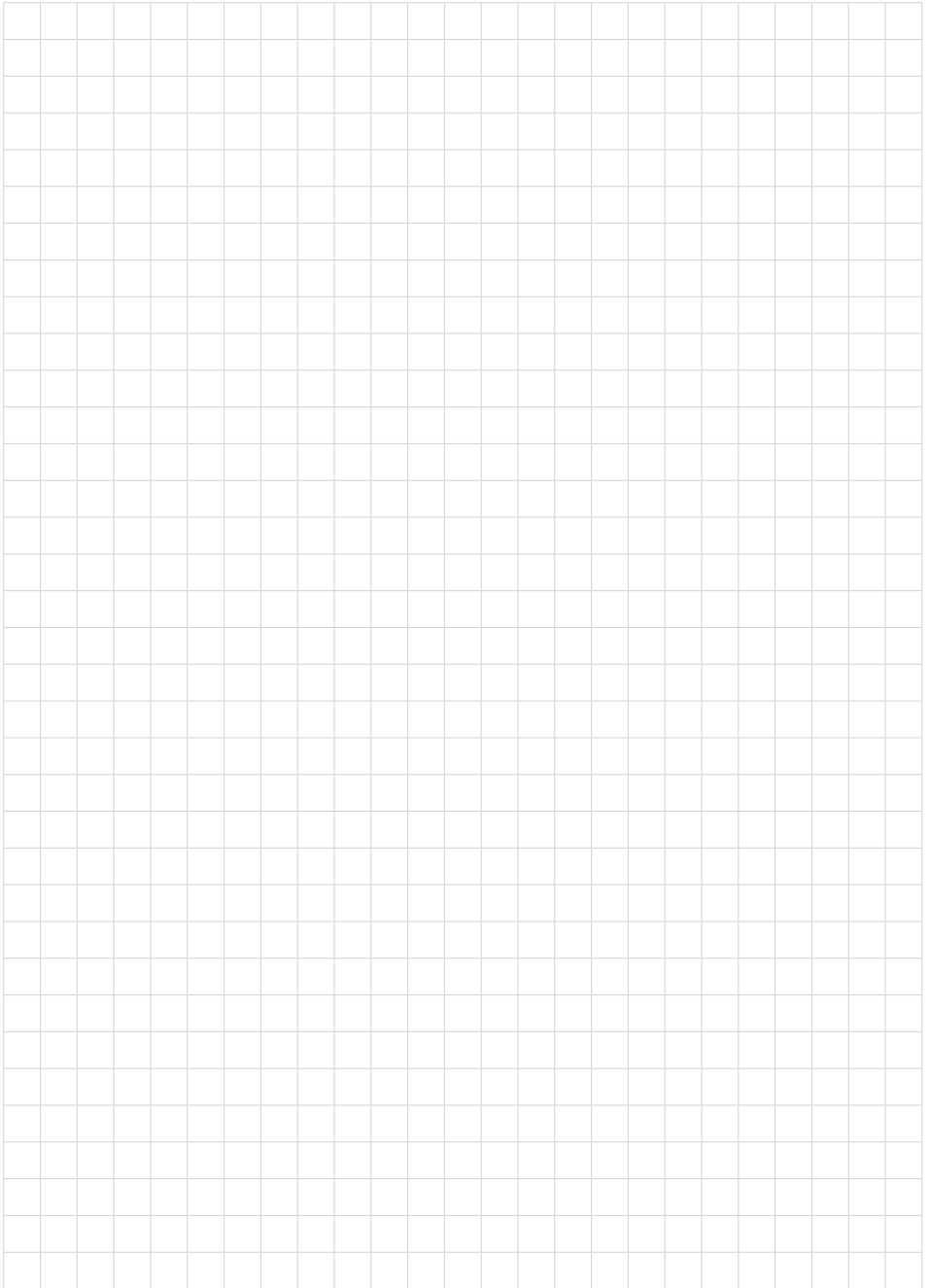



Finito di stampare:

Le informazioni contenute in questo manuale d'uso rispecchiano le conoscenze disponibili al momento della messa in stampa.  
Riserva di apportare modifiche

© VEGA Grieshaber KG, Schiltach/Germany 2025

35401-IT-250915

VEGA Grieshaber KG  
Am Hohenstein 113  
77761 Schiltach  
Germania

Telefono +49 7836 50-0  
E-mail: [info.de@vega.com](mailto:info.de@vega.com)  
[www.vega.com](http://www.vega.com)